

باز و بست: کالیپر ترمز جلو**۱. قطعاتی که در تمامی موارد باید تعویض شوند:**

| تعداد (برای یک سمت) | شرح |
|---------------------|---------------------------------|
| 2 | پیچ (نگهدارنده کالیپر ترمز جلو) |

۲. تجهیز

از محصولات مورد تایید سازنده استفاده کنید.

تجهیزات:

- ابزار فشار دادن پیستون
- پرس پدال

۳. باز کردن

خودرو را توسط جک بالا ببرید و مقید کنید به طوریکه چرخ های جلو معلق باشند. پرس پدال را روی پدال ترمز قرار دهید تا هنگام باز کردن شیلنگ های ترمز، روغن ترمز جاری نشود. باز کنید:

- چرخ های جلو
- شیلنگ ترمز

با استفاده از درپوش های تمیز، اتصال کالیپر ترمز را درپوش بزنید.

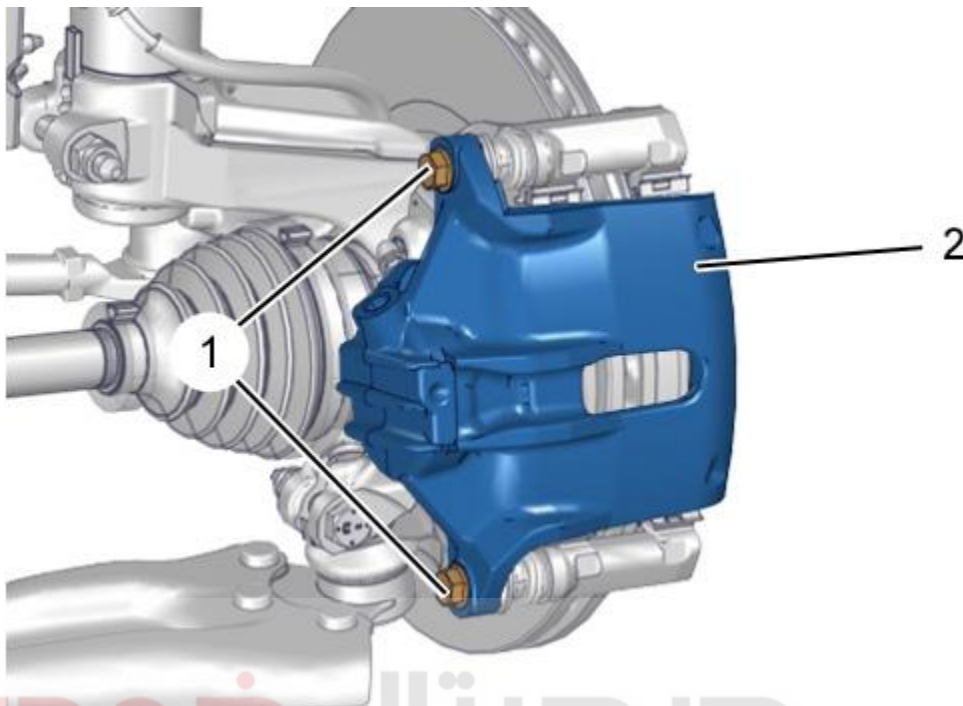

دیجیتال خودرو
 شرکت دیجیتال خودرو سامانه (مسئولیت محدود)
 B3FG2GCD : شکل

اولین سامانه دیجیتال تعمیرکاران خودرو در ایران

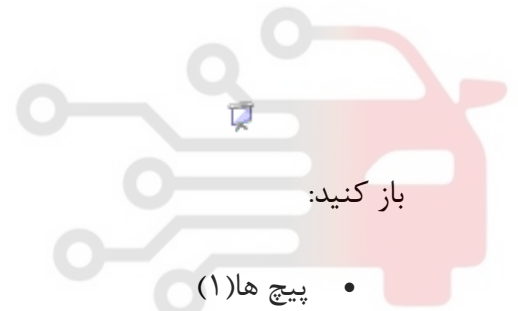

باز کنید:

- پیچ‌ها (۱)
- کالیپر ترمز (۲)

به کمک ابزار فشار دادن پیستون، پیستون را به سمت داخل کالیپر فشار دهید (شیمی بین ابزار فشار دادن پیستون و لنت ترمز قرار دهید تا پیستون را به سمت داخل کالیپر فشار دهید).

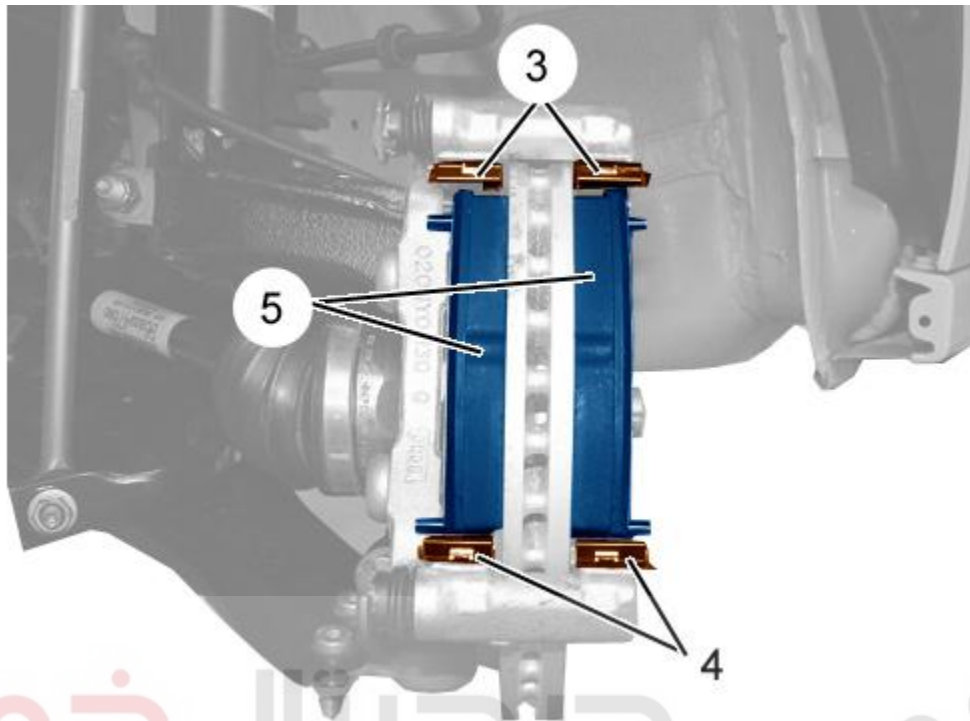

دیجیتال خودرو

شکل : B3FG018D

شرکت دیجیتال خودرو سامانه (مسئولیت محدود)

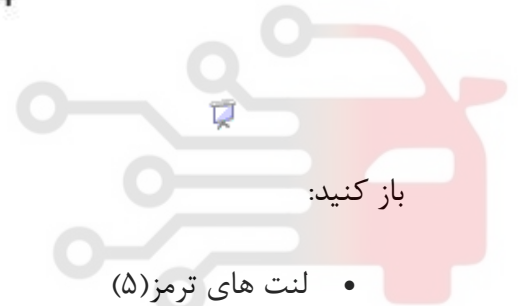

باز کنید:

- لنت های ترمز (۵)

- ورق های صداگیر (۳) و (۴)، لنت های ترمز (۵)

اولین سامانه دیجیتال تعمیرکاران خودرو در ایران

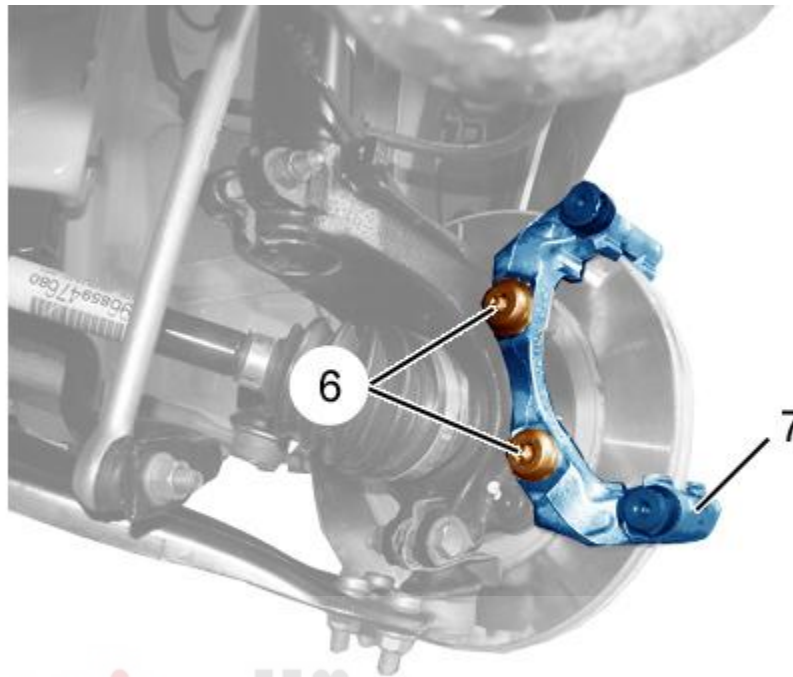

دیجیتال خودرو

شکل : B3FG019D

شرکت دیجیتال خودرو سامانه (مسئولیت محدود)

اولین سامانه دیجیتال تعمیرکاران خودرو در ایران

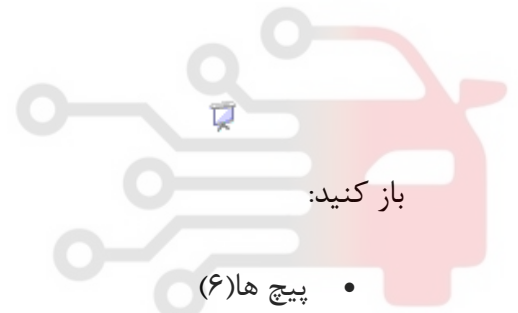

باز کنید:

- پیچ‌ها (۶)
- نگهدارنده کالیپر (۷)

۴. تمیز کردن

نکته: از هوای فشرده برای تمیز کردن ترمز استفاده نکنید.

۱.۴ احتمال اول

دیسک ترمز و کالیپر ترمز را با استفاده از محصولات تمیز کردن ترمز تایید شده تمیز کنید. صبر کنید تا خشک و تخلیه شود. با دستمال کاغذی تمیز کنید.

۲.۴ احتمال دوم

از جمع کننده گرد و غبار مورد تایید سازنده استفاده کنید.

۵. بررسی کردن

به صورت چشمی بررسی کنید:

- آب بند اطراف پیستون
- گردگیرهای محافظ در شرایط مناسب باشند و به درستی تنظیم شده باشند
- سایش دیسک ها ترمز

قطعات معیوب را تعویض کنید.

احتیاط: روی لنت های ترمز نباید هیچ اثری از روغن، گریس و روانکار وجود داشته باشد.

۶. بستن

احتیاط: گشتاورهای اتصالات را رعایت کنید.

دیجیتال خودرو
شرکت دیجیتال خودرو سامانه (مسئولیت محدود)

اولین سامانه دیجیتال تعمیرکاران خودرو در ایران



گشتاورهای اتصالات:

- سیستم ترمز
- چرخ ها

نکته: همواره با قلاویز، رزوه های پیچ های (۶) را در طول کل روزه تمیز کنید.

ببندید:

- نگهدارنده کالیپر (۷)
- پیچ های نو (۶)
- ورق های صداگیر (۳) و (۴)، لنت های ترمز (۵)

احتیاط: پیچ های کالیپر ترمز (۱) نیاز نیست که همیشه تعویض شوند، اگر پیچ ها (۱) دوباره استفاده شوند رزوه ها را تمیز کنید و رزوه پیچ را له چسب قفل رزوه با شاخص E3 آغشته نمائید.

بیندید:

- لنت های ترمز (۵)
- کالیپر ترمز (۲)
- پیچ ها (۱)
- شیلنگ ترمز

سیستم ترمز را پر و هواگیری کنید.

بیندید:

- چرخ های جلو
- خودرو را روی چرخ هایش قرار دهید

مهم: قبل از اقدام به رانندگی، با موتور روشن، چندین بار ترمز بگیرید. عملکرد ترمز ها را بررسی کنید. سطح روغن ترمز را بررسی کنید و در صورت لزوم تنظیم کنید.