



## مبدل حرارتی مایع خنک کننده - روغن: باز کردن - نصب مجدد

ابزار مخصوص مورد نیاز	
26806001	ابزار مخصوص باز و بست بست

 قطعاتی که حتماً باید تعویض شوند: 	
واشر مبدل حرارتی مایع خنک کننده - روغن روی بلوک سیلندر	

برای محل قرارگیری اجزاء و مشخصات (گشتاور محکم کردن، قطعاتی که حتماً باید تعویض شوند، غیره) (به 10A، مجموعه موتور و بلوک سیلندر، مدار روغن موتور: نقشه جزئیات رجوع کنید).

### باز کردن

#### ۱. آماده سازی برای باز کردن

خودرو را روی جک بالا بردن دو ستون قرار دهید (به خودرو: یکسپل کردن و بالا بردن رجوع کنید).  
قطعات زیر را باز کنید:

پیچ‌های سینی محافظ زیر موتور،  
سینی محافظ زیر موتور.

#### ۲. مرحله باز کردن قطعه مورد نظر

بست‌های لوله خنک کننده مبدل حرارتی روغن - مایع خنک کننده را با استفاده از انبر بلند برای بست‌های لوله (2680601) کنار بزنید (به مدار مایع خنک کننده: نقشه جزئیات رجوع کنید).

لوله‌های مبدل حرارتی روغن - مایع خنک کننده را جدا کنید (به مدار مایع خنک کننده: نقشه جزئیات رجوع کنید).

قطعات زیر را باز کنید (به 10A، مجموعه موتور و بلوک سیلندر، مدار روغن موتور: نقشه جزئیات رجوع کنید):

پیچ‌های مبدل حرارتی مایع خنک کننده - روغن،

مبدل حرارتی مایع خنک کننده - روغن،

واشرهای مبدل حرارتی مایع خنک کننده - روغن.

## نصب مجدد

۱. مرحله آماده سازی برای نصب



واشر مبدل حرارتی مایع خنک کننده - روغن روی بلوک سیلندر



قطعاتی که حتماً باید تعویض شوند: **واشر مبدل حرارتی و بلوک سیلندر** را با ماده SURFACE CLEANER تمیز کنید (به خودرو: قطعات و مواد مصرفی لازم برای تعمیرات رجوع کنید).

۲. مرحله نصب

قطعات زیر را نصب کنید (به 10A، مجموعه موتور و بلوک سیلندر، مدار روغن موتور: نقشه جزئیات رجوع کنید):

واشر نو مبدل حرارتی مایع خنک کننده - روغن،

مبدل حرارتی مایع خنک کننده - روغن.

پیچ‌های مبدل حرارتی را با گشتاور تعیین شده محکم کنید (به 10A، مجموعه موتور و بلوک سیلندر، مدار روغن موتور: نقشه جزئیات رجوع کنید).

عملیات را در جهت عکس بازکردن انجام دهید.

عملیات زیر را انجام دهید:

موتور را با روغن توصیه شده توسط سازنده پر کنید (به روغن موتور بنزینی: مشخصات رجوع کنید)،

سیستم خنک کننده را پر کنید،

مدار سیستم خنک کننده را هواگیری کنید (به مدار سیستم خنک کننده: تخلیه - پر کردن رجوع کنید).

دیجیتال خودرو

اولین سامانه دیجیتال خودرو سامانه (مسئولیت محدود)

اولین سامانه دیجیتال تعمیرکاران خودرو در ایران

# مجموعه بلوک سیلندر: نقشه جزئیات

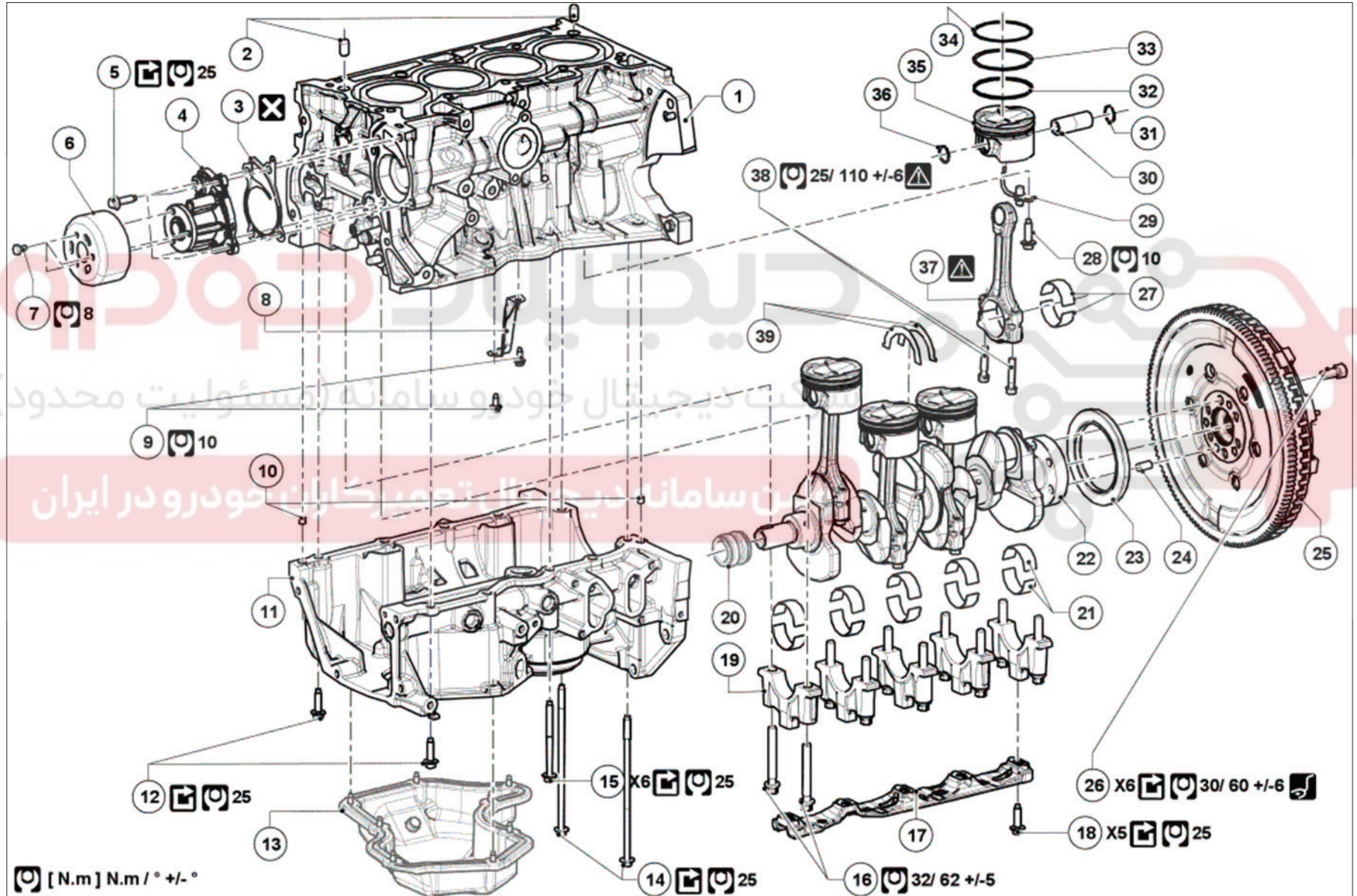

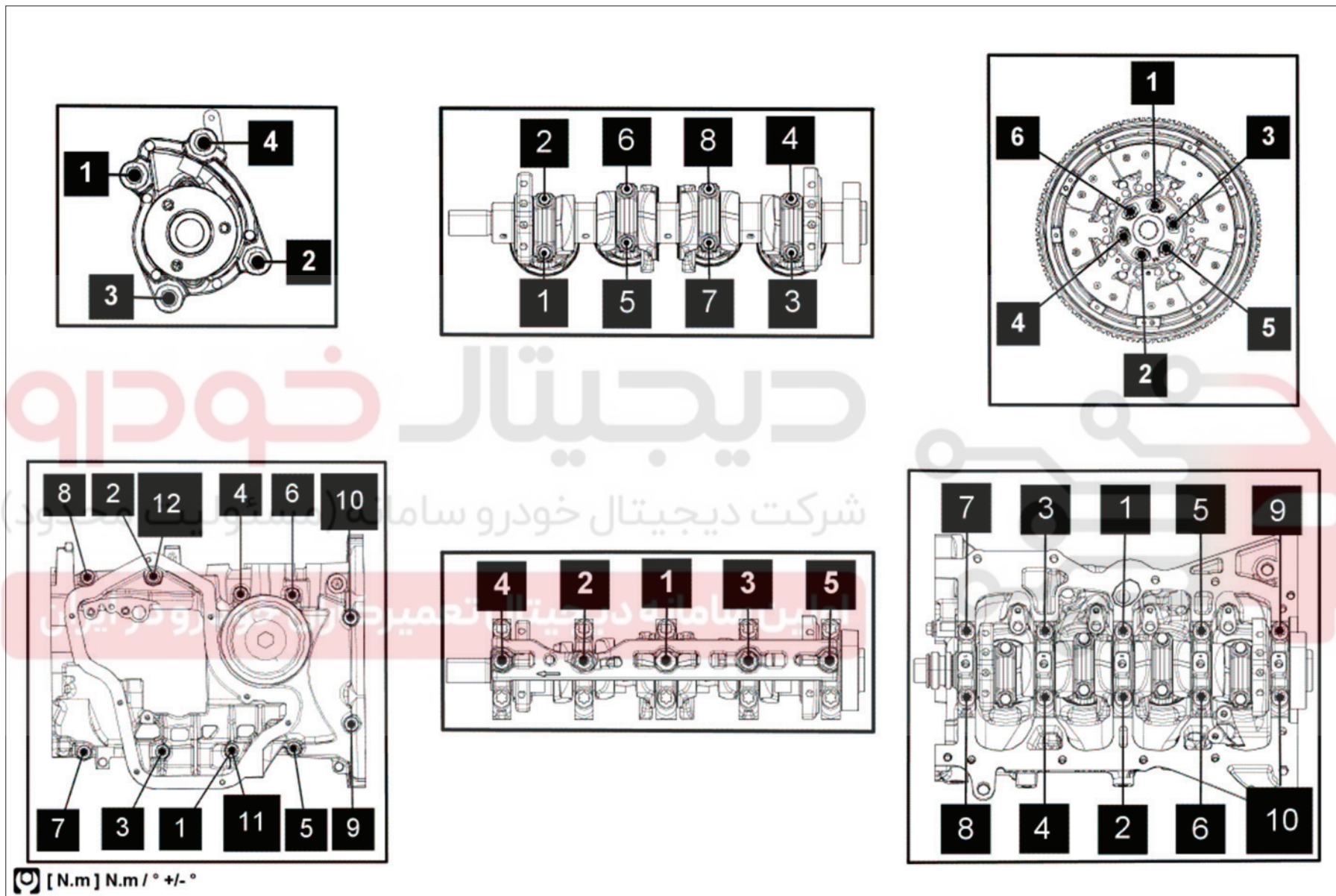

(به راهنمای نقشه: شرح رجوع کنید).

برای بستن قطعاتی که گشتاور محکم کردن مشخصی برای آنها تعیین نشده است، به جدول گشتاورهای استاندارد مراجعه کنید، (به گشتاور محکم کردن: اطلاعات کلی رجوع کنید).

شماره	شرح	اطلاعات
۱	بلوک سیلندر	<u>(به بلوک سیلندر: باز کردن - نصب مجدد رجوع کنید)</u>
۲	پین‌های راهنمای سرسیلندر برروی بلوک سیلندر	
۳	واشر پمپ مایع خنک کننده	
۴	پمپ مایع خنک کننده	<u>(به پمپ مایع خنک کننده: باز کردن - نصب مجدد رجوع کنید)</u>
۵	پیچ پمپ مایع خنک کننده	
۶	پولی پمپ مایع خنک کننده	<u>(به پمپ مایع خنک کننده: باز کردن - نصب مجدد رجوع کنید)</u>
۷	پیچ پولی پمپ مایع خنک کننده	
۸	روغن برگردان بلوک سیلندر	
۹	پیچ‌های روغن برگردان بلوک سیلندر	
۱۰	پین‌های راهنمای بلوک سیلندر برروی پایه بلوک سیلندر	
۱۱	پایه بلوک سیلندر	<u>(به پایه بلوک سیلندر: باز کردن - نصب مجدد رجوع کنید)</u>
۱۲	پیچ‌های پایه بلوک سیلندر (کوتاه)	
۱۳	کارتز	<u>(به 10A، مجموعه موتور و بلوک سیلندر، کارتز: باز کردن - نصب مجدد رجوع کنید)</u>
۱۴	پیچ‌های پایه بلوک سیلندر (بلند)	
۱۵	پیچ‌های پایه بلوک سیلندر (متوسط)	
۱۶	پیچ‌های یاتاقان ثابت میل لنگ	یاتاقان‌ها را به نوبت محکم کنید مرحله ۱: گشتاور اولیه پیچ‌های ۱-۲ = 25 N.m مرحله ۲: گشتاور محکم کردن پیچ‌های ۱-۲ = 32 N.m مرحله ۳: زاویه محکم کردن پیچ‌های ۱-۲ = $5^{\circ} \pm 2^{\circ}$ ترتیب محکم کردن پیچ‌ها ۳-۴؛ ۵-۶؛ ۷-۸
۱۷	پایه کپه یاتاقان ثابت	<u>(به میل لنگ: باز کردن - نصب مجدد رجوع کنید)</u>
۱۸	پیچ پایه کپه یاتاقان ثابت	
۱۹	کپه یاتاقان ثابت	<u>(به میل لنگ: باز کردن - نصب مجدد رجوع کنید)</u>
۲۰	دنده سر میل لنگ	<u>(به زنجیر تایمینگ: باز کردن - نصب مجدد رجوع کنید)</u>

اطلاعات	شرح	شماره
(به میل لنگ: باز کردن - نصب مجدد رجوع کنید)	یاتاقان ثابت	21
	میل لنگ	22
(به 10A، مجموعه موتور و بلوک سیلندر، کاسه نمد میل لنگ، سمت گیربکس: باز کردن - نصب مجدد رجوع کنید)	کاسه نمد میل لنگ سمت گیربکس	23
(به 10A، مجموعه موتور و بلوک سیلندر، فلاپویل: باز کردن - نصب مجدد رجوع کنید)	پین راهنمای فلاپویل	24
	فلاپویل	25
معتبر برای فلاپویل تک یا دوگانه.	پیچ فلاپویل	26
(به پیستون - شاتون: باز کردن - نصب مجدد رجوع کنید)	یاتاقان متحرک	27
(به ژینگلور خنک کننده انتهای پیستون: باز کردن - نصب مجدد رجوع کنید)	پیچ ژینگلور خنک کننده انتهای پیستون	28
	ژینگلور خنک کننده انتهای پیستون	29
شرکت دیجیتال خودرو سامانه (مسئولیت محدود) اولین سامانه دیجیتال تعمیرکاران خودرو در ایران	گژن پین	30
	خار فنری گژن پین	31
	رینگ روغن	32
	رینگ آببندی	33
	رینگ تراکم بالا	34
	پیستون	35
	خار فنری گژن پین	36
	شاتون	37
نوشته روی بدنه شاتون و کپه شاتون باید همیشه روبه روی یکدیگر قرار گیرد		
کپه شاتون ها را به نوبت محکم کنید مرحله 1: گشتاور اولیه پیچ های 1-2 = 10 N.m مرحله 2: گشتاور محکم کردن پیچ های 1-2 = 25 Nm مرحله 3: زاویه محکم کردن پیچ های 1-2 = 6° +/- 110° پیچ های 3-4 را محکم کنید به ترتیب کپه شاتون ۲؛ کپه شاتون ۳؛ کپه شاتون 4 را محکم کنید.	پیچ کپه شاتون	38

اطلاعات	شرح	شماره
(به میل لنگ: باز کردن - نصب مجدد رجوع کنید)	بغل یاتاقانی میل لنگ	۳۹

# دیجیتال خودرو

شرکت دیجیتال خودرو سامانه (مسئولیت محدود)

اولین سامانه دیجیتال تعمیرکاران خودرو در ایران



## مدار روغن موتور: نقشه جزئیات

# دیجیتال خودرو

شرکت دیجیتال خودرو سامانه (مسئولیت محدود)

اولین سامانه دیجیتال تعمیرکاران خودرو در ایران





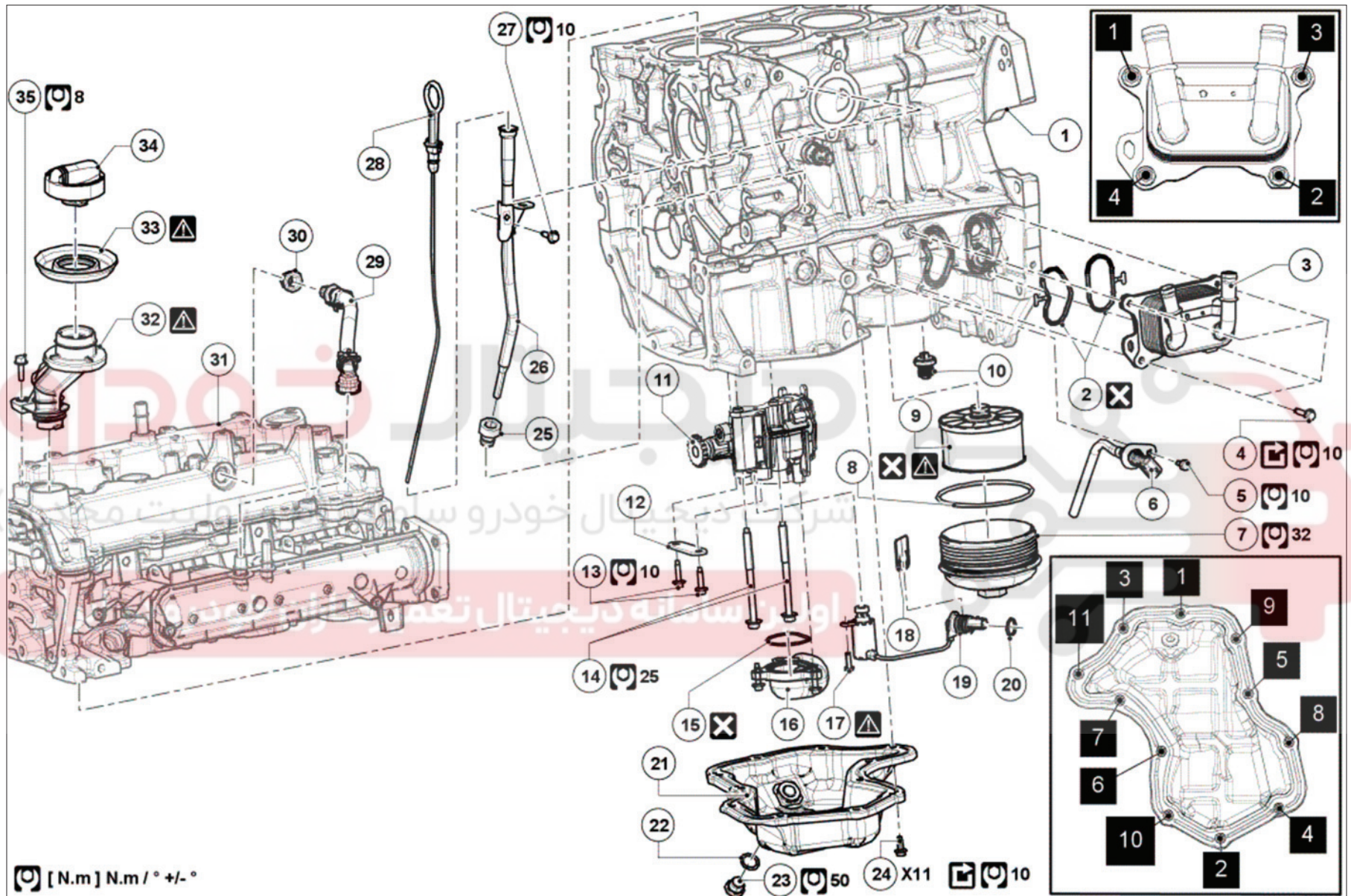

(به راهنمای نقشه: شرح رجوع کنید).

برای بستن قطعاتی که گشتاور محکم کردن مشخصی برای آنها تعیین نشده است، به جدول گشتاورهای استاندارد مراجعه کنید (به گشتاور محکم کردن: اطلاعات کلی رجوع کنید).

اطلاعات	شرح	شماره
(به 10A، مجموعه موتور و بلوک سیلندر، بلوک سیلندر: نقشه جزئیات رجوع کنید)	بلوک سیلندر	۱
	واشرهای مبدل حرارتی آب - روغن.	۲
(به 10A، مجموعه موتور و بلوک سیلندر، مبدل حرارتی آب - روغن: باز کردن - نصب مجدد رجوع کنید)	مبدل حرارتی آب - روغن	۳
	پیچ مبدل حرارتی آب - روغن	۴

اطلاعات	شرح	شماره
	پیچ حسگر سطح روغن	۵
(به 10A، مجموعه موتور و بلوک سیلندر، حسگر سطح روغن: باز کردن - نصب مجدد رجوع کنید)	حسگر سطح روغن	۶

شرکت دیجیتال خودرو (مسئولیت محدود)

اولین سامانه دیجیتال تعمیرکاران خودرو در ایران

شماره	شرح	اطلاعات
۷	درپوش فیلتر روغن	نصب اولیه: 32 N.m باز کردن - نصب مجدد: 25 N.m
۸	واشر درپوش فیلتر روغن	کمی روغنکاری هنگام نصب مجدد
۹	فیلتر روغن	(به فیلتر روغن: باز کردن - نصب مجدد رجوع کنید)
۱۰	سوپاپ اطمینان پمپ روغن	
۱۱	پمپ روغن	(به 10A، مجموعه موتور و بلوک سیلندر، پمپ روغن: باز کردن - نصب مجدد رجوع کنید)
۱۲	پایه نگهدارنده پمپ روغن	
۱۳	پیچ‌های پایه نگهدارنده پمپ روغن	
۱۴	پیچ‌های پمپ روغن	
۱۵	واشر صافی پمپ روغن	
۱۶	صافی پمپ روغن	
۱۷	پیچ شیر برقی پمپ روغن	پیچ خودکار M4 روی آلومینیوم، گشتاور محکم کردن پایین
۱۸	بست U شکل شیر برقی پمپ روغن	
۱۹	شیر برقی پمپ روغن	
۲۰	واشر شیر برقی پمپ روغن	
۲۱	کارتر	(به 10A، مجموعه موتور و بلوک سیلندر، کارتر: باز کردن - نصب مجدد رجوع کنید)
۲۲	واشر درپوش تخلیه	
۲۳	درپوش تخلیه	(به روغن موتور: تخلیه - پر کردن رجوع کنید)
۲۴	پیچ‌های کارتر	(به 10A، مجموعه موتور و بلوک سیلندر، کارتر: باز کردن - نصب مجدد رجوع کنید)
۲۵	واشر راهنمای گیج روغن	
۲۶	راهنمای گیج روغن	
۲۷	پیچ راهنمای گیج روغن	
۲۸	گیج روغن	(به روغن موتور: تخلیه - پر کردن رجوع کنید)
۲۹	لوله مکش بخار بنزین	
۳۰	واشر جداکننده روغن	

اطلاعات	شرح	شماره
	در سوپاپ	۳۱

اطلاعات	شرح	شماره
توصیه می‌شود برای جلوگیری از ورود ناخالصی‌های به داخل موتور، قبل از پر کردن روغن حلقه تمیز و بررسی شود.	حلقه پرکن روغن	۳۳
(به روغن موتور: تخلیه - پر کردن رجوع کنید)	درپوش پرکن روغن	۳۴

# دیجیتال خودرو

شرکت دیجیتال خودرو سامانه (مسئولیت محدود)

اولین سامانه دیجیتال تعمیرکاران خودرو در ایران

