

سیستم انتقال قدرت

پلوس جلو

04-24	دیاگرام موقعیت
04-24	پلوس جلو
04-25	شرح اجزا
04-25	پلوس جلو
04-27	گشتاور مجاز
04-27	بررسی و عیب‌یابی
04-27	جدول عیب‌یابی
04-27	بررسی ظاهری
04-28	روش تعمیر کردن
04-28	پلوس جلو

دیجیتال خودرو

شرکت دیجیتال خودرو سامانه (مسئولیت محدود)

اولین سامانه دیجیتال تعمیرکاران خودرو در ایران



دیجیتال خودرو

شرکت دیجیتال خودرو سامانه (مسئولیت محدود)

اولین سامانه دیجیتال تعمیرکاران خودرو در ایران



دیجیتال خودرو

شرکت دیجیتال خودرو سامانه (مسئولیت محدود)

اولین سامانه دیجیتال تعمیرکاران خودرو در ایران



پلوس جلو

دیاگرام موقعیت

پلوس جلو

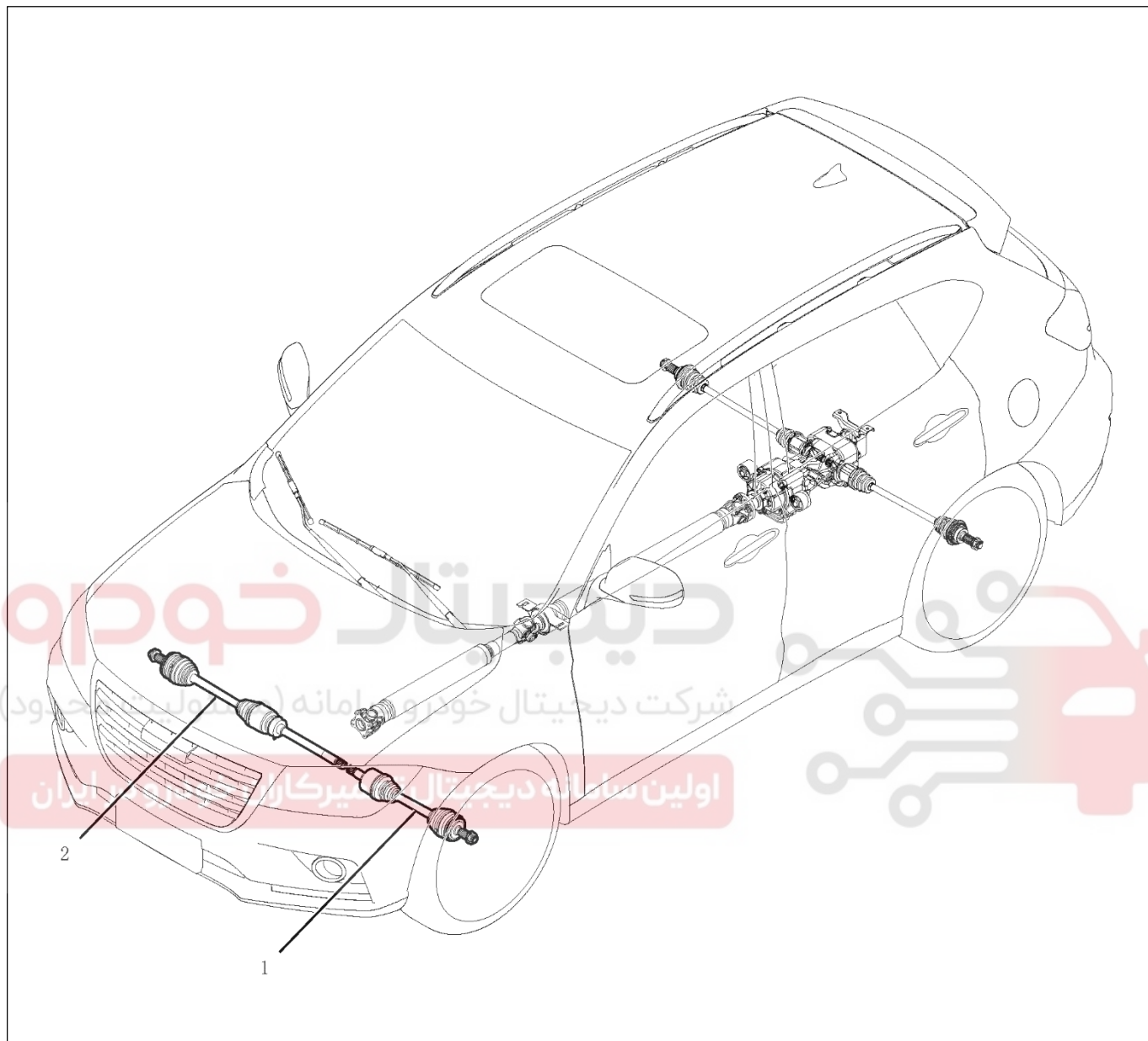

- 1. مجموعه پلوس جلو چپ
- 2. مجموعه پلوس جلو راست

شرح اجزا

پلوس جلو

2WD

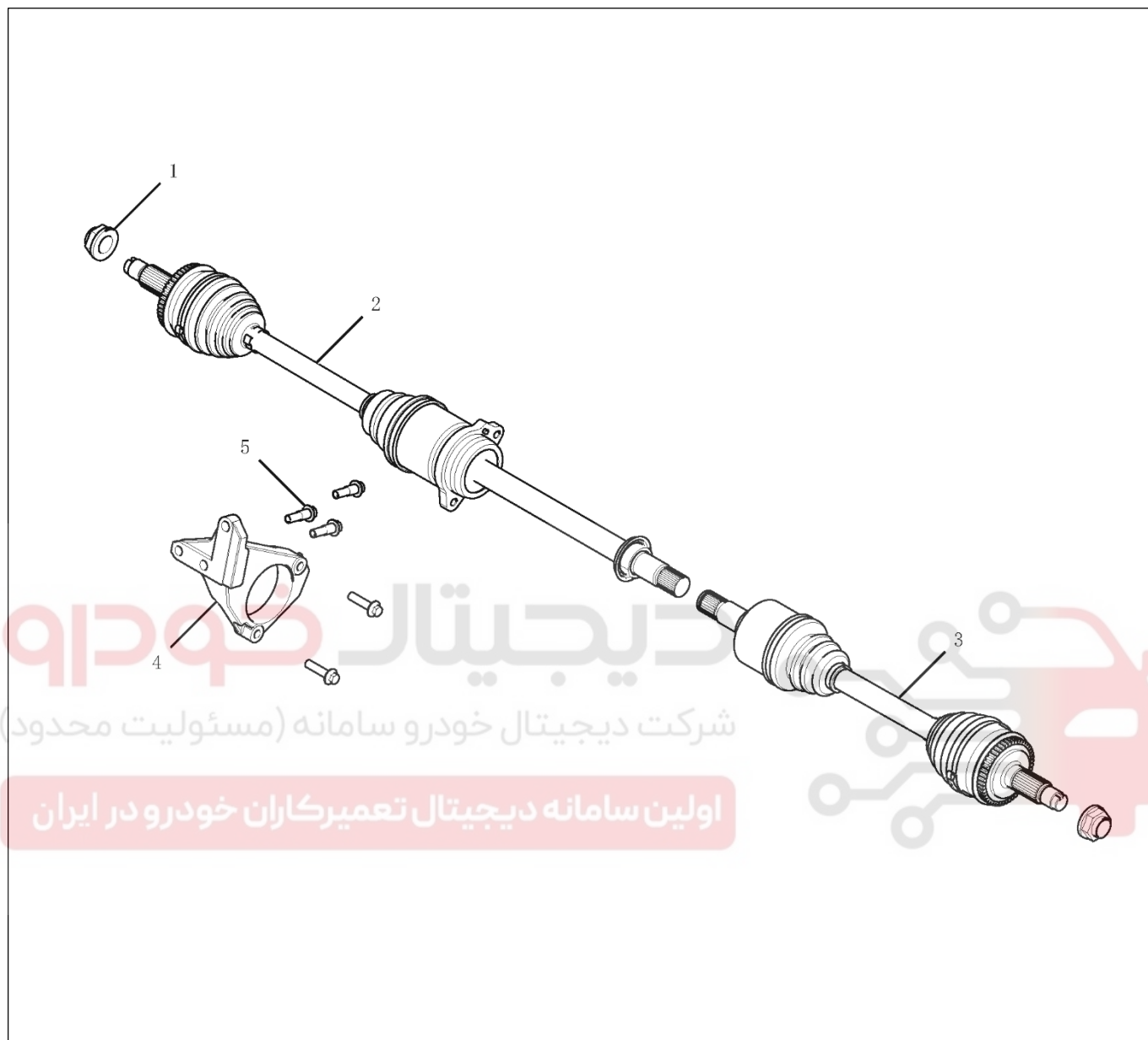

4. پایه بلبرینگ وسط پلوس جلو راست

5. پیچ بلبرینگ وسط پلوس جلو راست

1. مهره سر پلوس جلو

2. مجموعه پلوس جلو راست

3. مجموعه پلوس جلو چپ

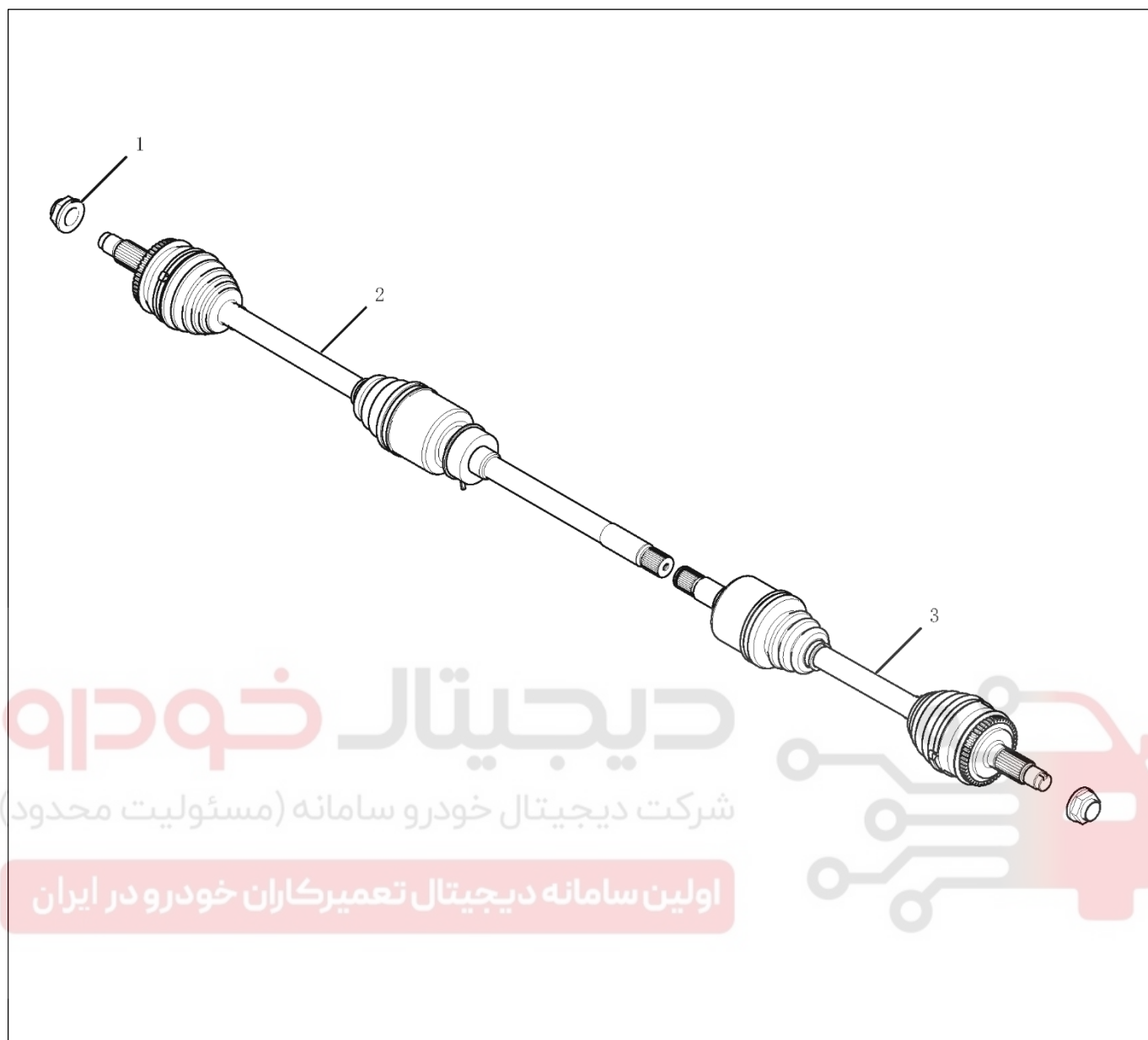

3. مجموعه پلوس جلو چپ

1. مهره سر پلوس جلو
2. مجموعه پلوس جلو راست

گشتاور مجاز

تعداد	گشتاور سفت کردن	موقعیت	نام
۳	46±5	پایه بلبرینگ وسط پلوس جلو راست و موتور	پیچ پایه بلبرینگ وسط پلوس جلو راست
۲	300±20	پلوس جلو و مجموعه فلانج توپی چرخ جلو	مه‌ره سر پلوس جلو
۲	46±5	پایه بلبرینگ وسط پلوس جلو راست و مجموعه پلوس جلو راست	پیچ

بررسی و عیب‌یابی

جدول عیب‌یابی

عیب‌یابی	علت احتمالی	علائم ایراد فنی
عیب‌یابی	عیب‌یابی	عیب‌یابی
پلوس جلو را تعویض کنید	مفصلی داخلی و بیرونی پلوس (ساییده شده‌اند)	سروصدای (پلوس جلو)

بررسی ظاهری

۱. لاستیک گردگیر داخلی و بیرونی پلوس را بررسی کنید. چنانچه لاستیک گردگیر ترک خورده یا صدمه دیده است یا گریس روانکاری نشتی دارد، فقط لاستیک گردگیر و بست آن را تعویض نمایید.
۲. هزار خاری پلوس و مفصلی پلوس را از نظر لقی بررسی نمایید.
۳. بررسی کنید آیا پلوس خم شده است یا ترک خوردگی دارد. در چنین شرایطی فقط آن را تعویض کنید.

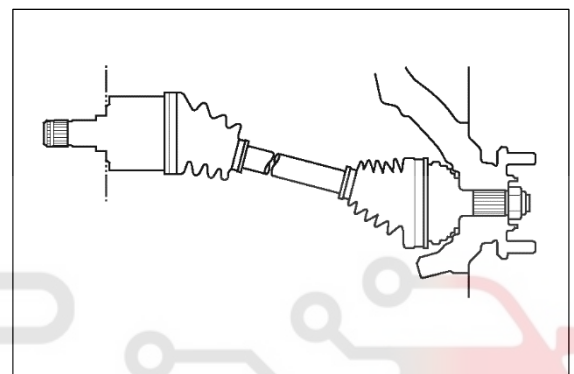

دیجیتال خودرو

شرکت دیجیتال خودرو سامانه (مسئولیت محدود)

اولین سامانه دیجیتال تعمیرکاران خودرو در ایران

روش تعمیر کردن

پلوس جلو

پیاده کردن

پلوس جلو چپ

۱. زیر خودرو جک بزنید و چرخ جلو را باز نمایید.
۲. پیچ سنسور سرعت را از تویی چرخ جلو، چپ باز کنید.
توجه:
 - مراقب باشید سنسور سرعت صدمه نبیند.
 - از چسبیدن مواد خارجی به سنسور سرعت جلوگیری کنید.
۳. پیش از پیاده کردن پلوس، روغن گیربکس را تخلیه نمایید. از یک واشر جدید استفاده کنید و پیچ تخلیه را مجدد ببندید.

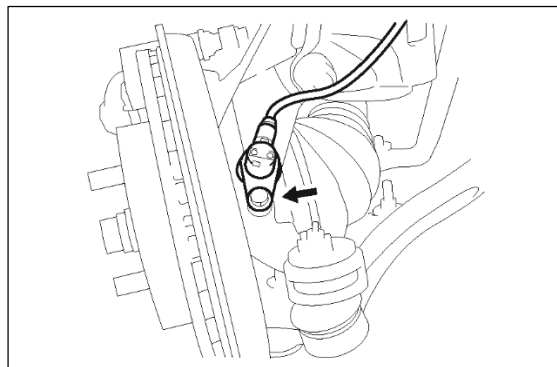

۴. ضامن مهره سر پلوس را آزاد کنید و سپس مهره پلوس را از روی آن باز کنید.
توجه:
 - از خراشیده شدن هزار خاری جلوگیری کنید.

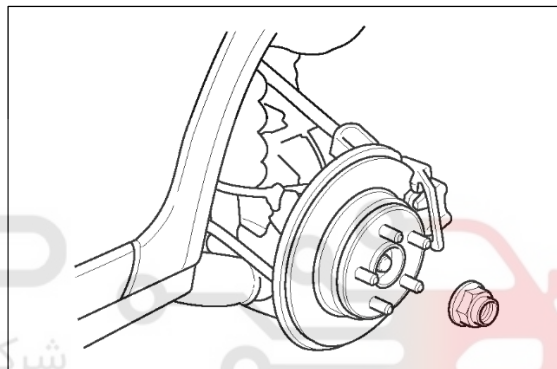

شرکت دیجیتال خودرو (مسئولیت محدود)
اولین سامانه دیجیتال تعمیرکاران خودرو در ایران

۵. خار و مهره را جدا کنید و طبق را از سگدست فرمان پیاده نمایید.

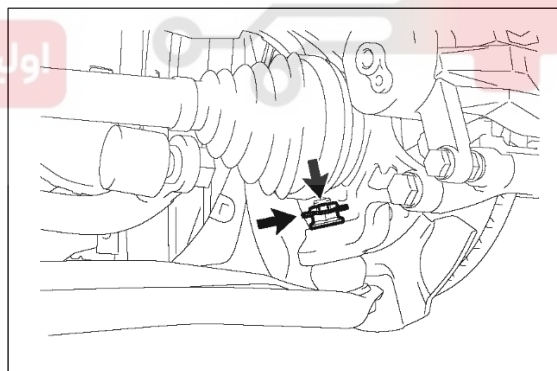

۶. با استفاده از چکش پلاستیکی، مفصلی بیرونی پلوس را از تویی چرخ جلو جدا نمایید.

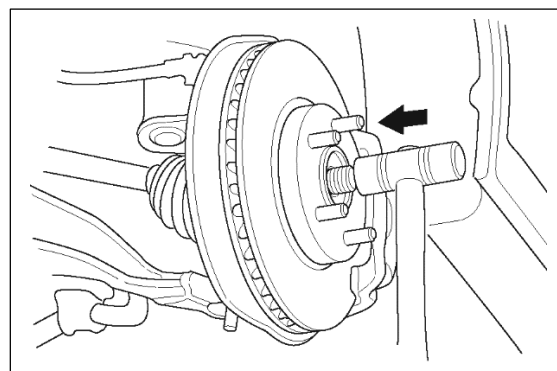

۷. توپی چرخ جلو را به سمت بیرون بکشید و سپس مفصلی بیرونی پلوس را از توپی چرخ جلو خارج کنید.

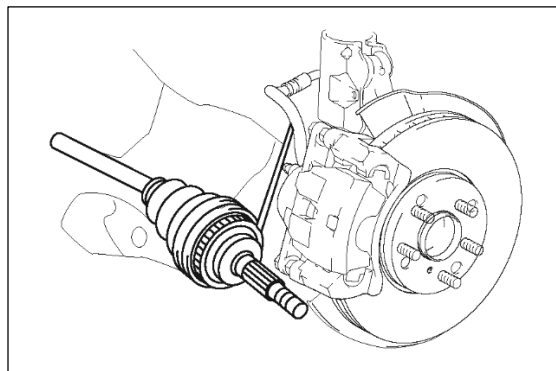

۸. با استفاده از اهرم و چکش، مفصلی داخلی پلوس را از محفظه دیفرانسیل جدا کنید. پلوس را مستقیماً بیرون بکشید تا از صدمه دیدن کاسه نمد جلوگیری شود.

توجه:

- مجموعه پلوس را پیاده کنید. پلوس را نکشید در غیراینصورت ممکن است مفصلی داخلی پلوس از جای خود خارج شود.

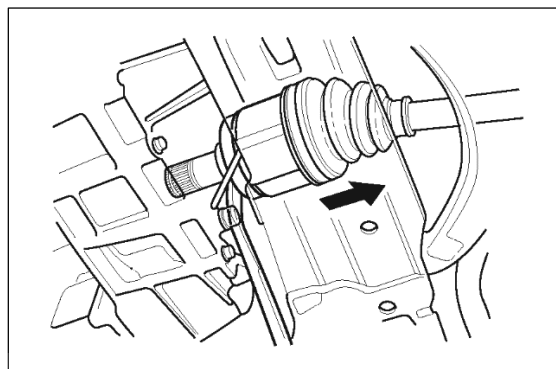

دیجیتال خودرو

شرکت دیجیتال خودرو سامانه (مسئولیت محدود)

اولین سامانه دیجیتال تعمیرکاران خودرو در ایران



پلوس جلو راست

ملاحظات:

- پیش از پیاده کردن پلوس راست، نیازی به تخلیه روغن گیربکس و جعبه کمک نیست.

[2WD]

۱. پایه بلبرینگ وسط پلوس جلو راست را باز کنید.

(a) دو پیچ را باز کنید.

ملاحظات:

- برای پیاده کردن پلوس جلو چپ همین مراحل را انجام دهید.

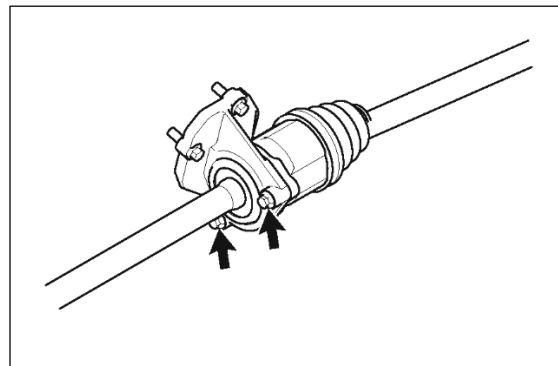

دیجیتال خودرو

شرکت دیجیتال خودرو سامانه (مسئولیت محدود)

اولین سامانه دیجیتال تعمیرکاران خودرو در ایران



دیجیتال خودرو

شرکت دیجیتال خودرو سامانه (مسئولیت محدود)

اولین سامانه دیجیتال تعمیرکاران خودرو در ایران



دیجیتال خودرو

شرکت دیجیتال خودرو سامانه (مسئولیت محدود)

اولین سامانه دیجیتال تعمیرکاران خودرو در ایران

