

باز و بست: توپی دیسک ترمز عقب

دیسک های جلو تهویه شونده/دیسک ها عقب

مهم: توصیه های ایمنی و نظافت را رعایت کنید.

مهم: در صورت تعویض دیسک های ترمز، لنت ها ترمز را همیشه تعویض کنید.

۱. قطعاتی که در تمامی موارد باید تعویض شوند

تعداد(برای یک سمت)	شرح
1	درپوش آب بندی
1	مهره بلبرینگ محور چرخ عقب
2	پیچ (نگهدارنده کالیپر ترمز عقب)

۲. ابزار: ست کامل ابزار مخصوص پیستون کالیپر ترمز با کد اختصاصی ۲۵۹۰۴۰۰۴

توضیح	شماره فنی	ابزار
کیت ترمزها	[0805-ZV]	<p>Figure : E5AB03VT</p>
مهره نگهدارنده و پیستون	[0805-J2]	
صفحه کنترل نیروی محوری	[0805-J6]	
واسط	[0805-J3]	

۳. باز کردن

نکته: اگر مخزن روغن ترمز تا سطح حداکثر پر باشد، فیلتر آن را بردارید و با استفاده از سرنگ تمیز مقداری از روغن ترمز را تخلیه کنید تا از سرریز شدن جلوگیری شود.

خودور را توسط جک بالا برده و مقید کنید به نحوی که چرخ های عقب معلق باشند.
باز کنید:

- چرخ های عقب
- پوشش های تقویتی عقب (بسته به تجهیزات)

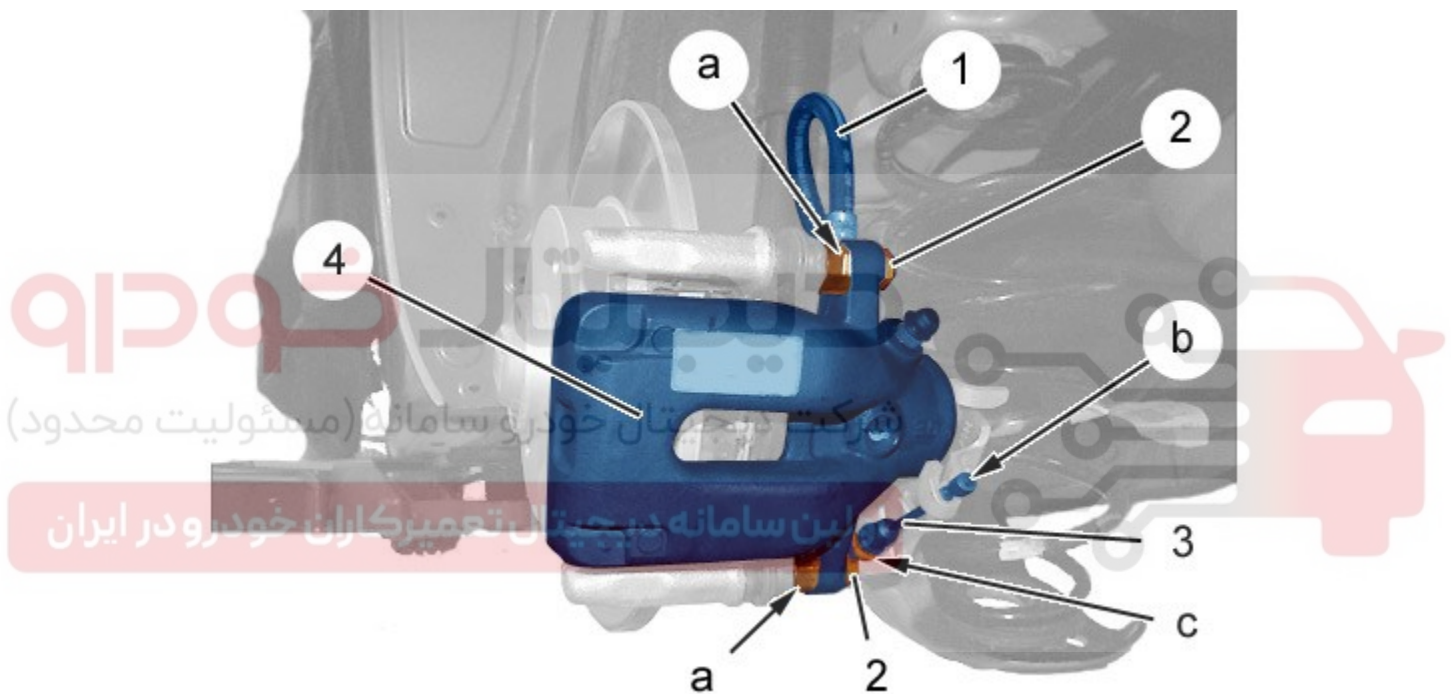

شکل : B3FG0HPD

کابل ترمز دستی (۳) از کالیپر ترمز (۴) (در نقطه b) جدا کنید.
کابل ترمز دستی (۳) (در نقطه c) را جدا کنید.

احتیاط: مراقب باشید که شیلنگ ترمز (۱) تابانده نشود.

باز کنید:

- پیچ‌ها (۲) (نقطه a را نگهدارید تا پیچ باز شود)
- کالیپر ترمز (۴)

نکته: کالیپر ترمز (۴) نباید به شیلنگ ترمز (۱) آویزان شود.

کالیپر ترمز (۴) و را کنار گذاشته و به بدنه ببندید.

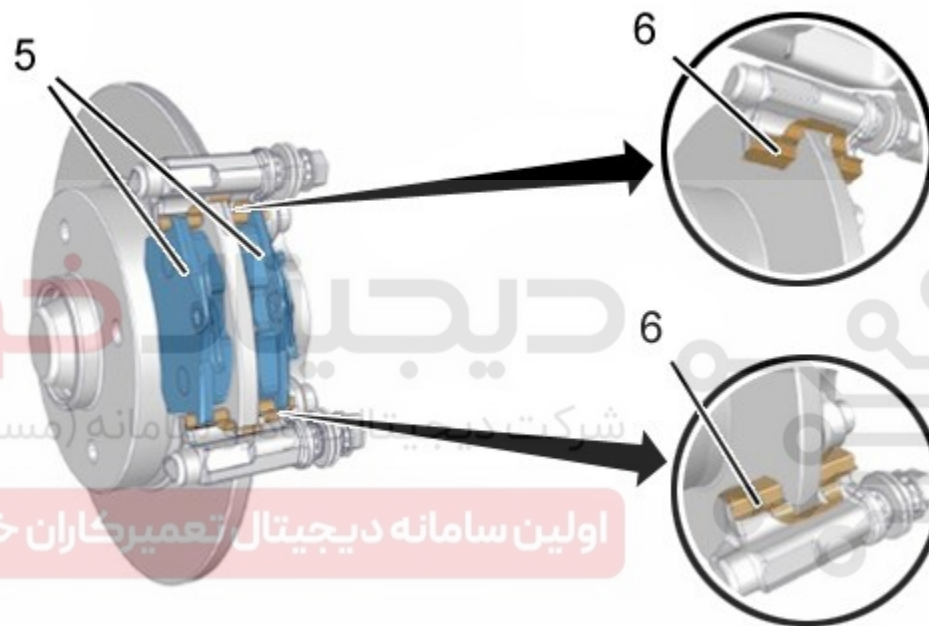

شکل : B3FG0HSD



باز کنید:

- لنت های ترمز (۵)
- ورق های صداگیر (۳) و (۴)، لنت های ترمز (۵)

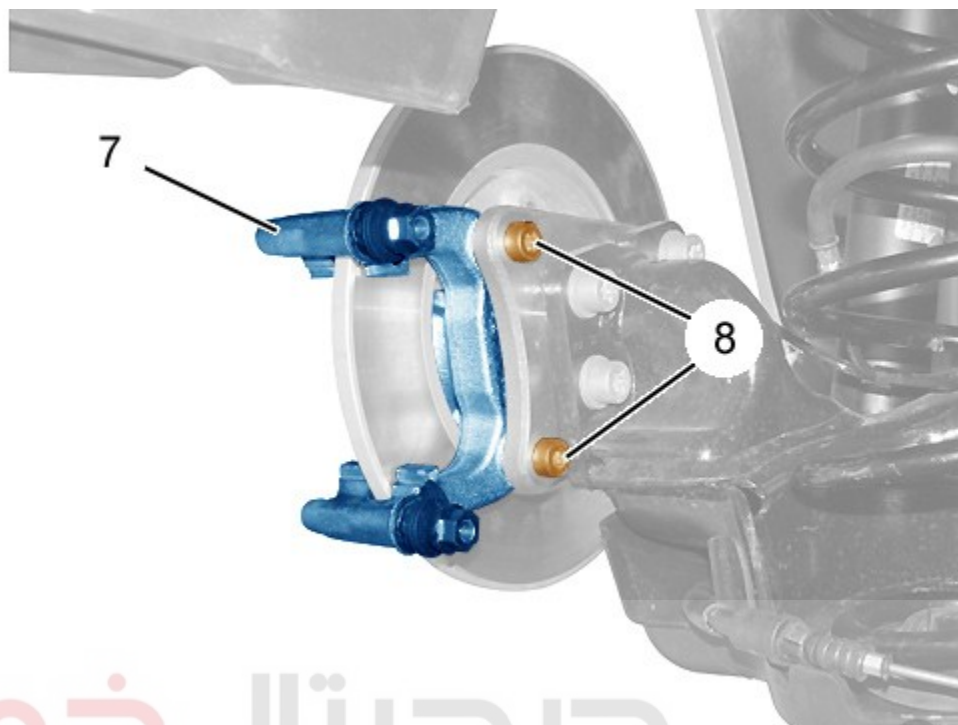

دیجیتال خودرو

شکل : B3FG0HXD

شرکت دیجیتال خودرو سامانه (مسئولیت محدود)

اولین سامانه دیجیتال تعمیرکاران خودرو در ایران

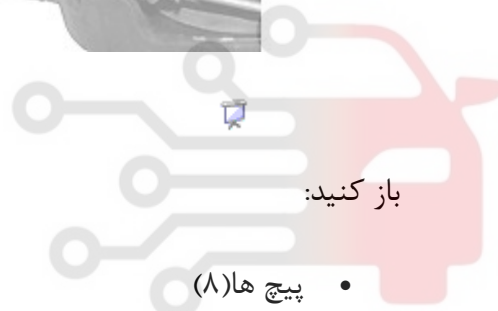

باز کنید:

- پیچ‌ها (۸)
- نگهدارنده کالیپر (۷)

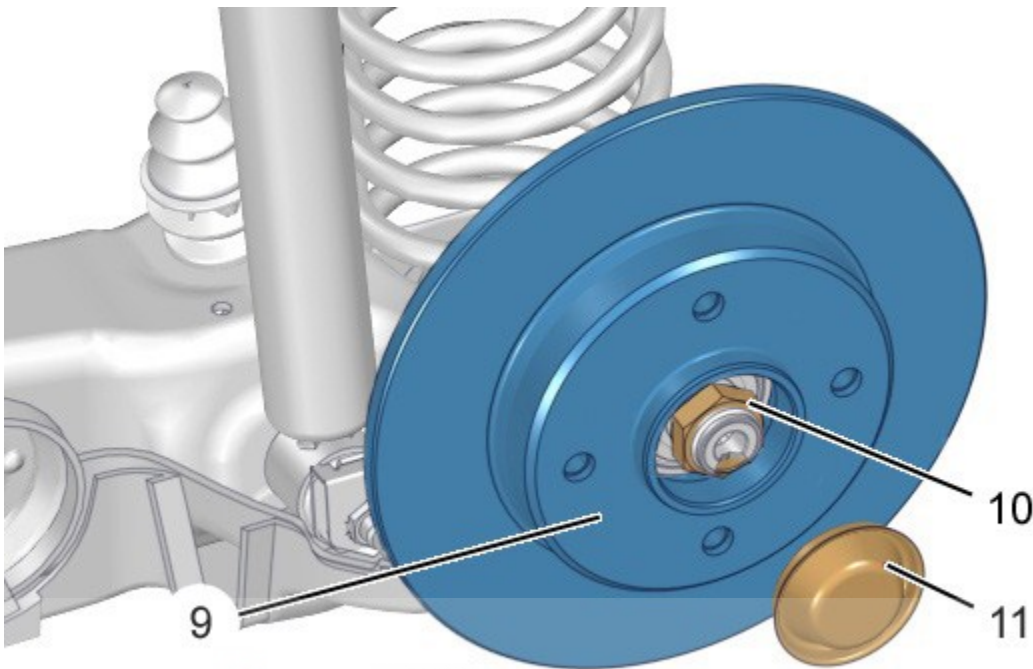

دیجیتال خودرو
 شرکت دیجیتال خودرو سامانه (مسئولیت محدود)
 شکل : B3FG0HYD

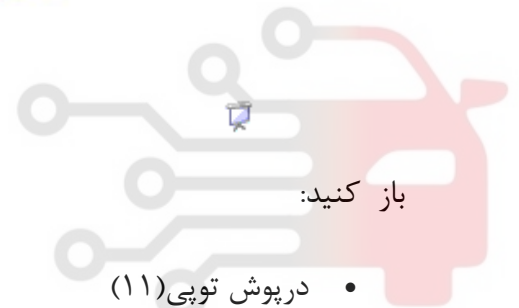

باز کنید:

- درپوش توپی (۱۱)
- مهره (۱۰) توپی دیسک ترمز عقب (۹)
- توپی دیسک ترمز عقب (۹)

اولین سامانه دیجیتال تعمیرکاران خودرو در ایران

۴. تمیز کردن

مهم: از هوای فشرده برای تمیز کردن ترمز استفاده نکنید.

۴.۱. روش اول

دیسک ترمز و کالیپر ترمز را با استفاده از محصولات تمیز کردن ترمز تایید شده تمیز کنید.
 صبر کنید تا خشک و تخلیه شود.
 با دستمال کاغذی تمیز کنید.

۲,۴. روش دوم

از جمع کننده گرد و غبار مورد تایید سازنده استفاده کنید.

۵. بررسی کردن

به صورت چشمی بررسی کنید:

- آب بندی اطراف پیستون کالیپر ترمز
- گردگیرهای محافظ در شرایط مناسب باشند و به درستی تنظیم شده باشند
- سایش دیسک های ترمز

مسیر و شرایط لوله ها و شیلنگ ها ترمز را به صورت چشمی بازدید و بررسی کنید.

نکته: تمامی قطعات معیوب را تعویض کنید.

احتیاط: هیچ اثری از روغن، گریس و هر نوع روانکاری نباید روی لنت های ترمز وجود داشته باشد.

احتیاط: تویی دیسک ترمز عقب (۹) به رینگ دنداندار سیستم ترمز ضد قفل مجهز می باشد. تویی دیسک ترمز عقب (۹) نباید در نزدیکی میدان مغناطیسی یا آلاینده‌گی ناشی از ذرات فلزی قرار گیرد.

احتیاط: قطعات باید تمیز و عاری از هر نوع سایش یا ضربه غیر معمول باشد.

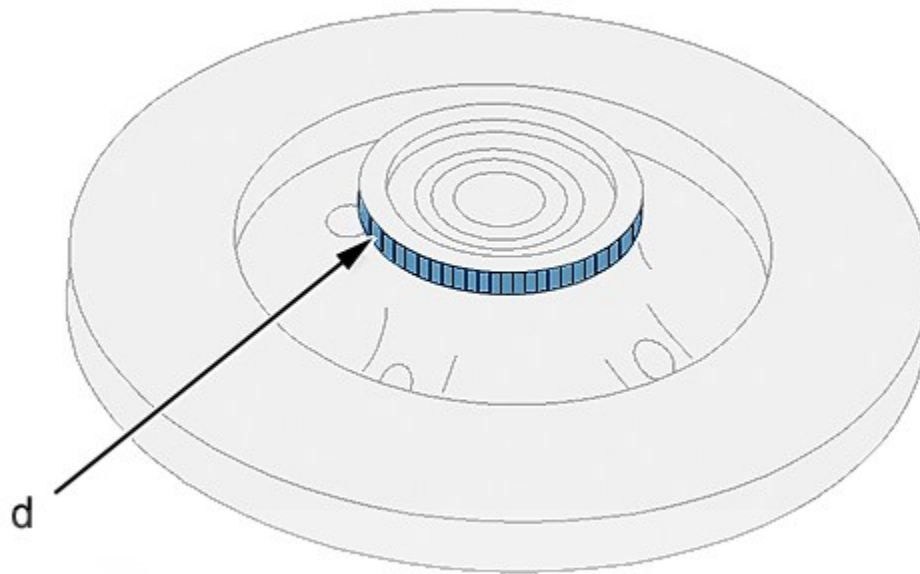

دیجیتال خودرو

شکل : B3FG0HZD

شرکت دیجیتال خودرو سامانه (مسئولیت محدود)

اولین سامانه دیجیتال تعمیرکاران خودرو در ایران

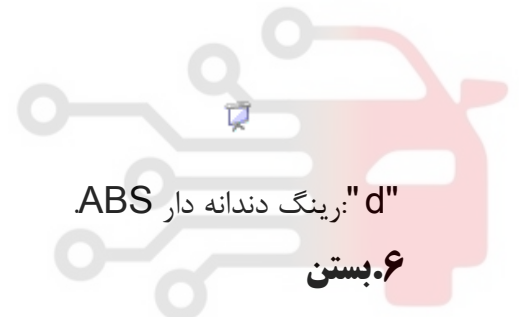

"d" :رینگ دندانه دار ABS.

۶.بستن

احتیاط: گشتاورهای اتصالات را رعایت کنید.



دیسک های ترمز جلو تهویه شونده/دیسک ها عقب

گشتاورهای اتصالات:

- سیستم ترمز
- تعلیق عقب
- چرخ ها

توپی دیسک ترمز عقب(۹) را ببندید.

احتیاط: در هر بار باز کردن، به طور منظم مهره (۱۰) را تعویض کنید.

قبل از بستن، رزوه های مهره (۱۰) توپی دیسک ترمز عقب(۹) به گریس آغشته نمایید.. از گریس با شاخص G1 استفاده کنید.

مهره (۱۰)(نو) را ببندید.

با استفاده از پین درآر، مهره (۱۰) را قفل(پرچ) کنید.

درپوش آب بندی(۱۱)(نو) را ببندید.

احتیاط: در هر بار باز کردن، به طور منظم پیچ های (۸) را تعویض کنید، رزوه های پیچ های (۸) را تمیز کنید.

ببندید:

- نگهدارنده کالیپر(۷)

- پیچ های نو(۸)

- ورق های نگهدارنده لنت ترمز(۶)

- لنت های ترمز(۵)

احتیاط: پیچ های کالیپر ترمز(۱) نیاز نیست که همیشه تعویض شوند، اگر پیچ ها(۱) دوباره استفاده شوند رزوه ها را تمیز کنید و رزوه های پیچ را به چسب قفل رزوه با شاخص E3 آغشته نمایید..

ببندید:

- کالیپر ترمز(۴)

- پیچ ها(۲)

کابل ترمز دستی(۳) را ببندید(در نقطه C).

کابل ترمز دستی (۳) را به کالیپر ترمز(۴)(در نقطه b) متصل کنید.

ببندید:

- پوشش تقویتی عقب (بسته به تجهیزات)
- چرخ های عقب
- خودرو را روی چرخ هایش قرار دهید

مهم: قبل از اقدام به رانندگی، با موتور روشن، چندین بار به آرامی پدال ترمز را فشار دهید.

عملکرد ترمزها را بررسی کنید.

احتیاط: بررسی کنید که دیسک های ترمز بعد از آزمایش ترمز قفل نشده باشد.

سطح روغن ترمز را بررسی کنید و در صورت لزوم تنظیم کنید.

دیجیتال خودرو

شرکت دیجیتال خودرو سامانه (مسئولیت محدود)

اولین سامانه دیجیتال تعمیرکاران خودرو در ایران

