

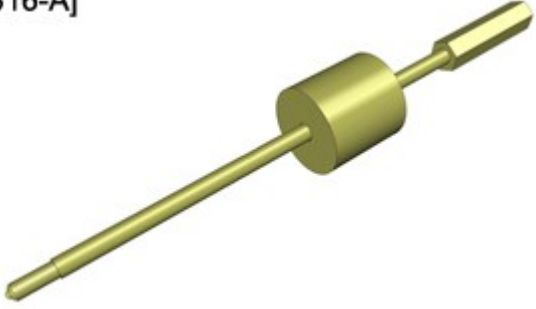





باز و بست: بوش لاستیکی تعلیق عقب

ابزار ۰۱

شرح	مرجع	ابزار
چکش لغزنده با کد اختصاصی ۲۵۴۱۰۰۰۱	[0316-A]	 Figure : E5AB19NT
ابزار کیت جازن و درآوردن بوش های لاستیکی اکسل عقب با کد اختصاصی ۲۵۰۰۱۰۰۵	[0551-]	 Figure : E5AB17YT
پیچ ها، جزو ابزار جازن و درآوردن بوش های لاستیکی اکسل عقب با کد اختصاص ۲۵۰۰۱۰۰۵	[0551-A]	
ابزار تعمیر اکسل عقب، جزو ابزار جازن و درآوردن بوش های لاستیکی اکسل عقب با کد اختصاص ۲۵۰۰۱۰۰۵	[0538-]	 Figure : E5AB17ZT
ابزار باز کردن بوش لاستیکی تعلیق عقب، جزو ابزار جازن و درآوردن بوش	[0558-A]	

		های لاستیکی اکسل عقب با کد اختصاص ۲۵۰۰۱۰۰۵
[0558-B]		[0538-] ابزار تعمیر اکسل عقب
		[0558-B] واشر بست بوش لاستیکی اکسل عقب، جزو ابزار جازن و درآوردن بوش های لاستیکی اکسل عقب با کد اختصاص ۲۵۰۰۱۰۰۵
[0551-E]		[0551-] ابزار تعمیر اکسل عقب
		[0551-E] ابزار باز کردن بوش لاستیکی اکسل عقب، جزو ابزار جازن و درآوردن بوش های لاستیکی اکسل عقب با کد اختصاص ۲۵۰۰۱۰۰۵
	Figure : E5AB180T 	
	Figure : E5AB181T 	

۲. اقدامات اولیه

تعلیق عقب را باز کنید.

۳. باز کردن

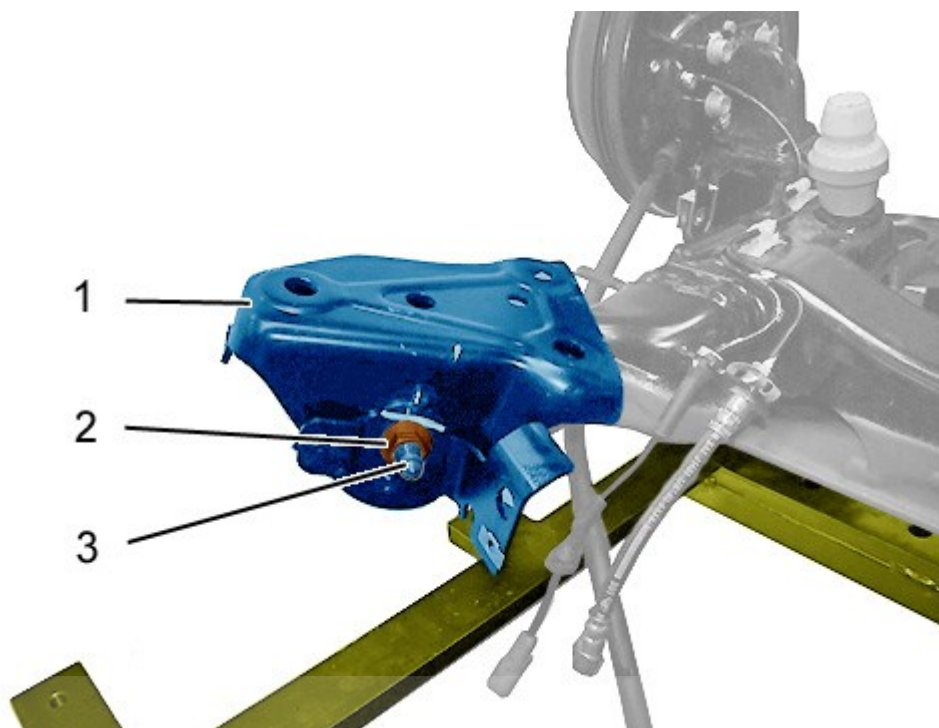

دیجیتال خودرو

شکل : B3DG05LD

شرکت دیجیتال خودرو سامانه (مسئولیت محدود)

اولین سامانه دیجیتال تعمیرکاران خودرو در ایران

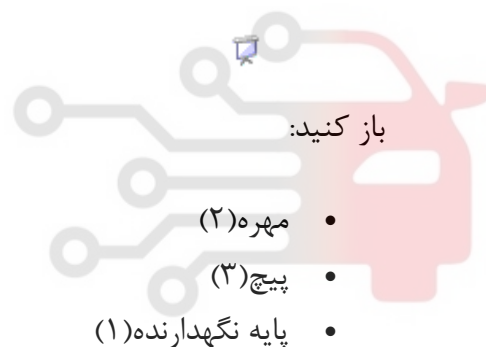

باز کنید:

- مهره (۲)
- پیچ (۳)
- پایه نگهدارنده (۱)

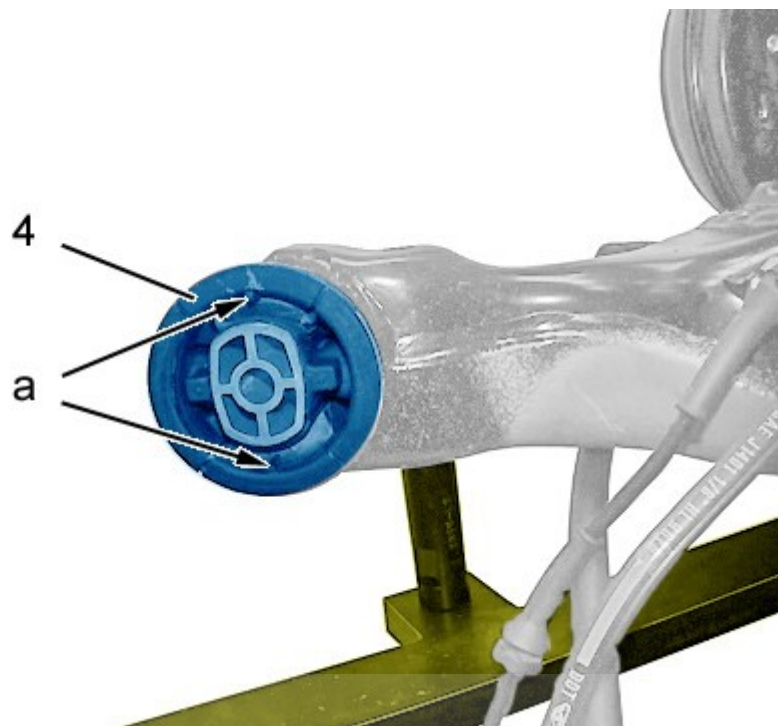

شکل : B3DG0L7D

با مته ای به قطر ۶ میلیمتر سوراخی در بوش لاستیکی (۴) در نقاط (a) ایجاد کنید.
 شرکت دیجیتال خودرو سامانه (مسئولیت محدود)

اولین [0316-A] دیجیتال تعمیرکاران خودرو در ایران

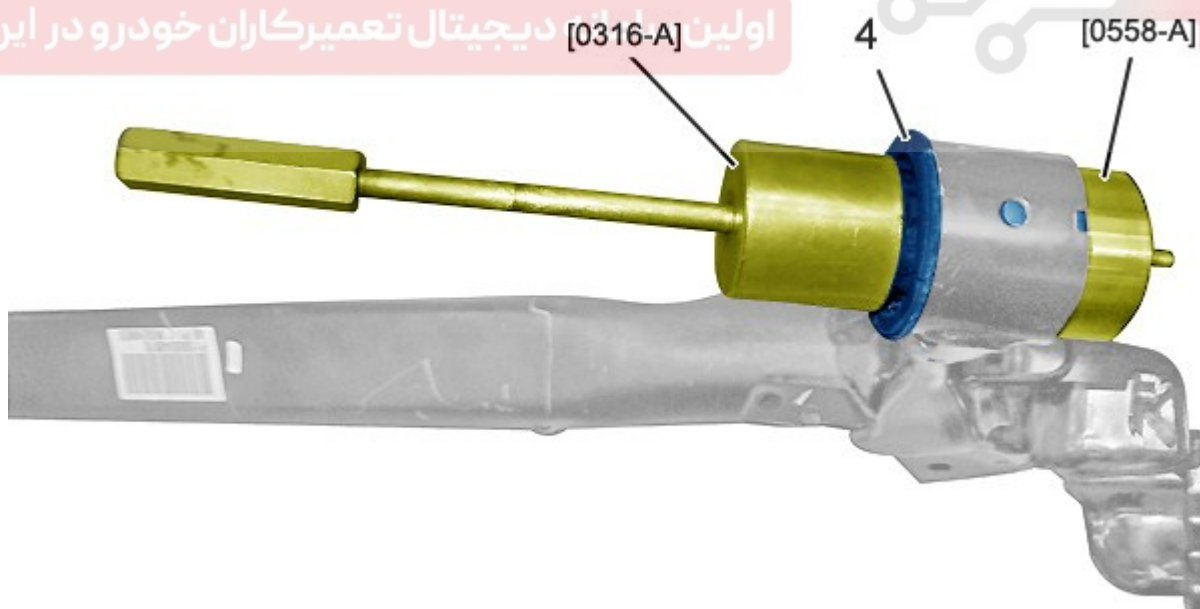

شکل : B3DG00BD

بوش درآر [0316-A] و ابزار [0558-A] روی بوش لاستیکی تعلیق عقب (۴) بگذارید.
 بوش لاستیکی تعلیق عقب (۴) را خارج کنید.
 ابزارهای [0316-A] و [0558-A] را باز کنید.

۴. بستن

احتیاط: موقعیت بستن بوش لاستیکی تعلیق عقب را رعایت کنید.

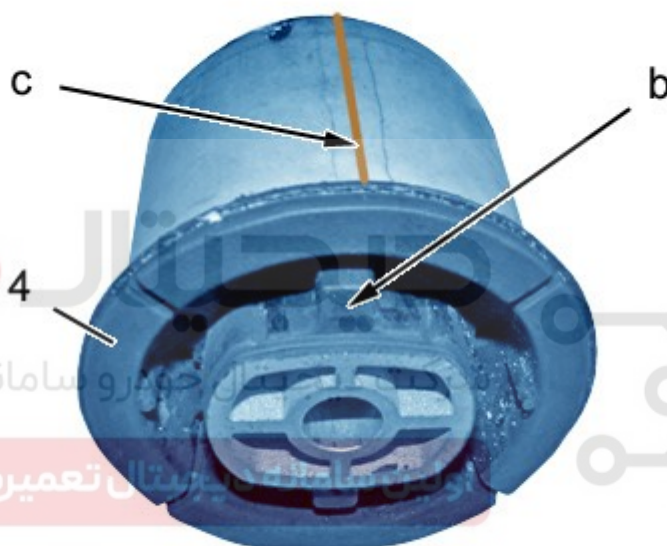

شکل : B3DG0L9D

احتیاط: در موقعیت C خطی در طول بوش لاستیکی تعلیق عقب (۴) در راستای محور زبانه b ترسیم کنید.

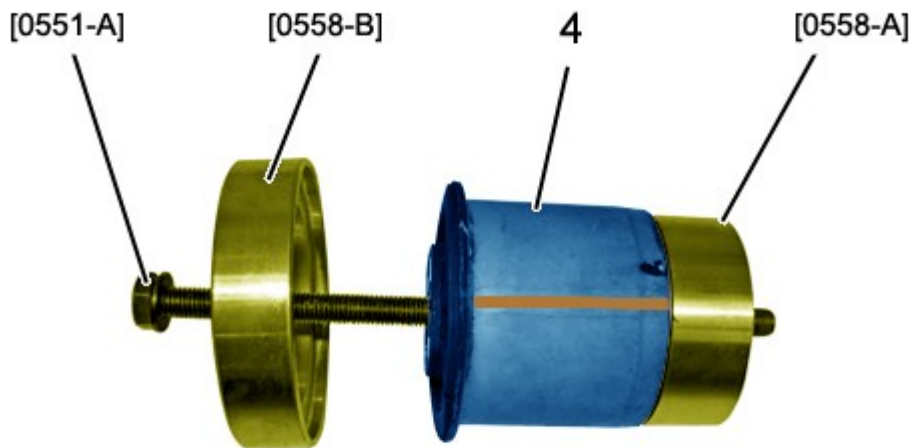

شکل : B3DG0LAD

ابزارهای [0-551 A]، [0-558-B] و [0-558-A] را روی بوش لاستیکی تعلیق عقب ببندید. لایه ای از گریس مخصوص نصب تایر روی رینگ را روی بوش لاستیکی تعلیق عقب (۴) بزنید.

اولین سامانه دیجیتال تعمیرکاران خودرو در ایران

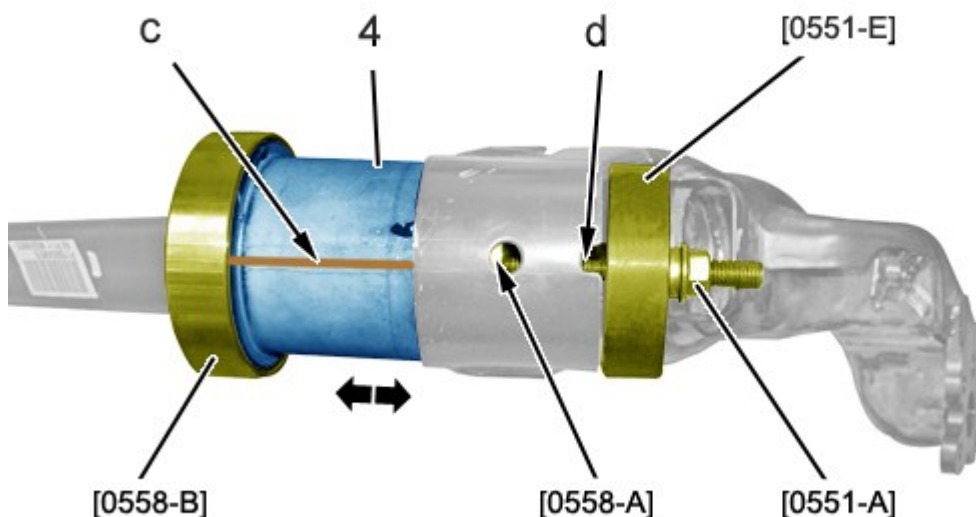

شکل : B3DG0LBD

تمامی ابزارهای [0551-E], [0558-A], [0558-B], [0551-A] و بوش لاستیکی تعلیق عقب (۴) را روی بازوی تعلیق ببندید.

احتیاط: علامت در نقطه C روی بوش لاستیکی تعلیق عقب (۴) و شیار در نقطه d روی بازوی تعلیق را همراستا کنید.

مهره ابزار [0551-A] را سفت کنید و بوش لاستیکی را به اندازه ۳۰ میلیمتر داخل بازوی تعلیق قرا دهید.
نکته: ابزار [558-A] را باز کنید.

ابزارهای [0551-E], [0558-B], [0551-A] را روی تویی بوش لاستیکی تعلیق عقب (۴) قرار دهید.
مهره ابزار [0551-A] را به طور همراستا سفت کنید تا بوش لاستیکی به درستی در محل خود قرار گیرد.
ابزارهای [0551-E], [0558-B], [0551-A] را باز کنید.
ببندید:

دیجیتال خودرو

شرکت دیجیتال خودرو سامانه (مسئولیت محدود)

اولین سامانه دیجیتال تعمیرکاران خودرو در ایران

- پایه نگهدارنده (۱)
- پیچ (۳)
- مهره (۲) (بدون سفت کردن)

۵. عملیات تکمیلی



اکسل عقب را ببندید.