

باز و بست میل موج گیر جلو

مهم : توصیه های ایمنی و نظافت را رعایت کنید

۱- قطعاتی که می بایست تعویض گردند :

تعداد	شرح
2	پیچ ها (بوش میل موج گیر جلو / رام جلو)

۲- عملیات های مقدماتی :

خودرو را توسط جک بالا ببرید .



رام جلو را باز کنید

باز کردن :

دیجیتال خودرو
شرکت دیجیتال خودرو سامانه (مسئولیت محدود)

اولین سالانه تعمیرکاران خودرو در ایران

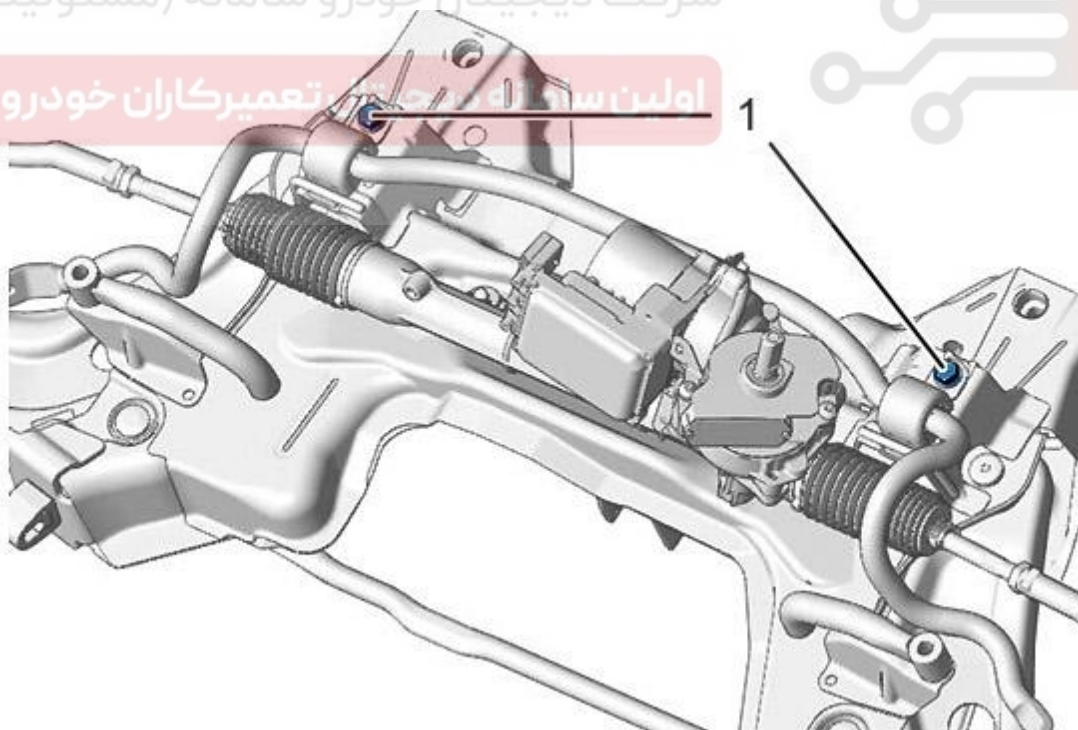

شکل : C4AP1UWD

باز کنید :

- پیچ‌ها (۱)
- مجموعه بوش‌ها / میل موجگیر

۴- شناسایی بوش‌ها :

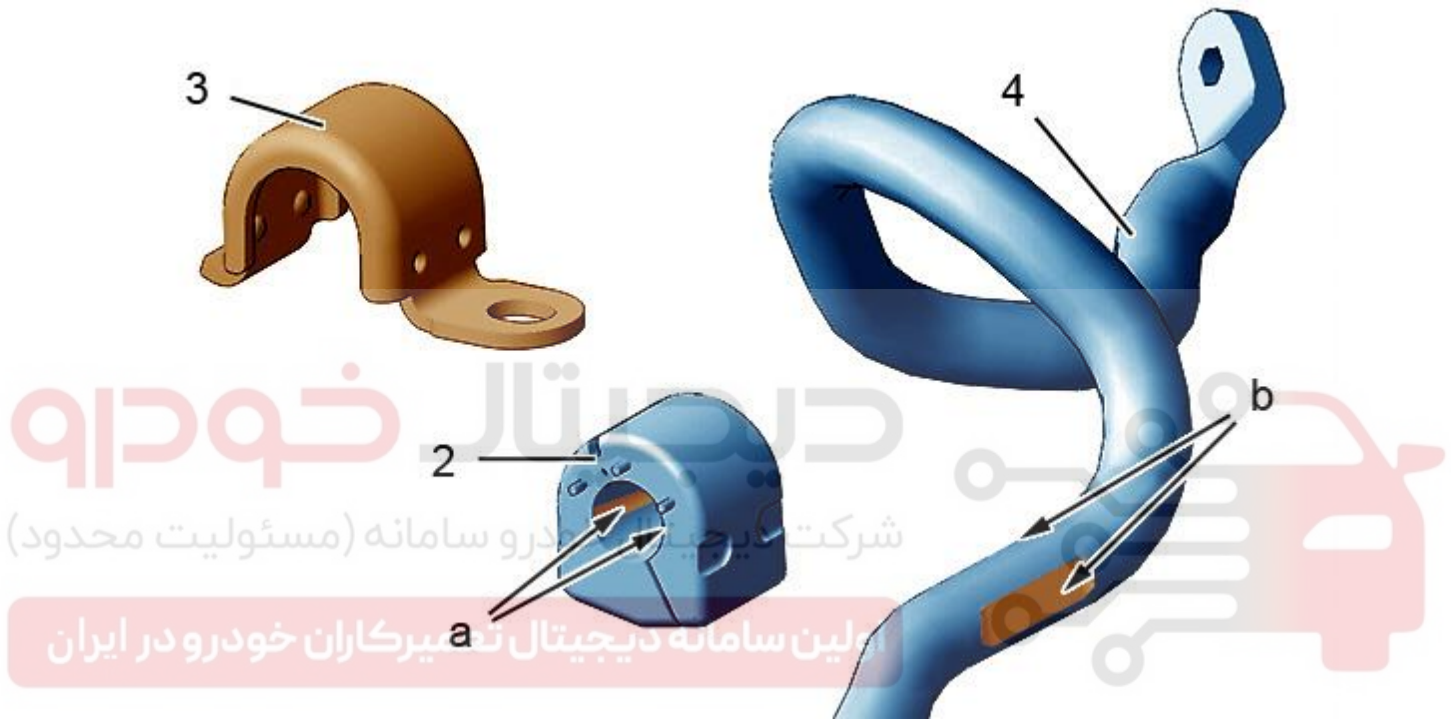

شکل : B3BP1FCD

میل موجگیر (۴) توسط دو بوش لاستیکی (۲) مفصل بندی شده است .
موقعیت قرارگیری جانبی و افقی بوسیله دو قسمت صاف (در نقطه a) در داخل بوش لاستیکی (۲)، و پیخ بر روی
میل موجگیر (۴) (در نقطه b) تعیین شده است.
یک بست (۳) مجموعه را در محل خود نگه می‌دارد

۵- بوش‌ها را باز کنید :

احتیاط : میل موجگیر (۴) را در تماس مستقیم با یک شی و یا ابزار فلزی قرار ندهید.

میل موجگیر (۴) را بر روی یک میز ، بمنظور باز کردن نگهدارنده (۳) و بوش‌های لاستیکی (۲) بطور ایمن و محکم قرار دهید

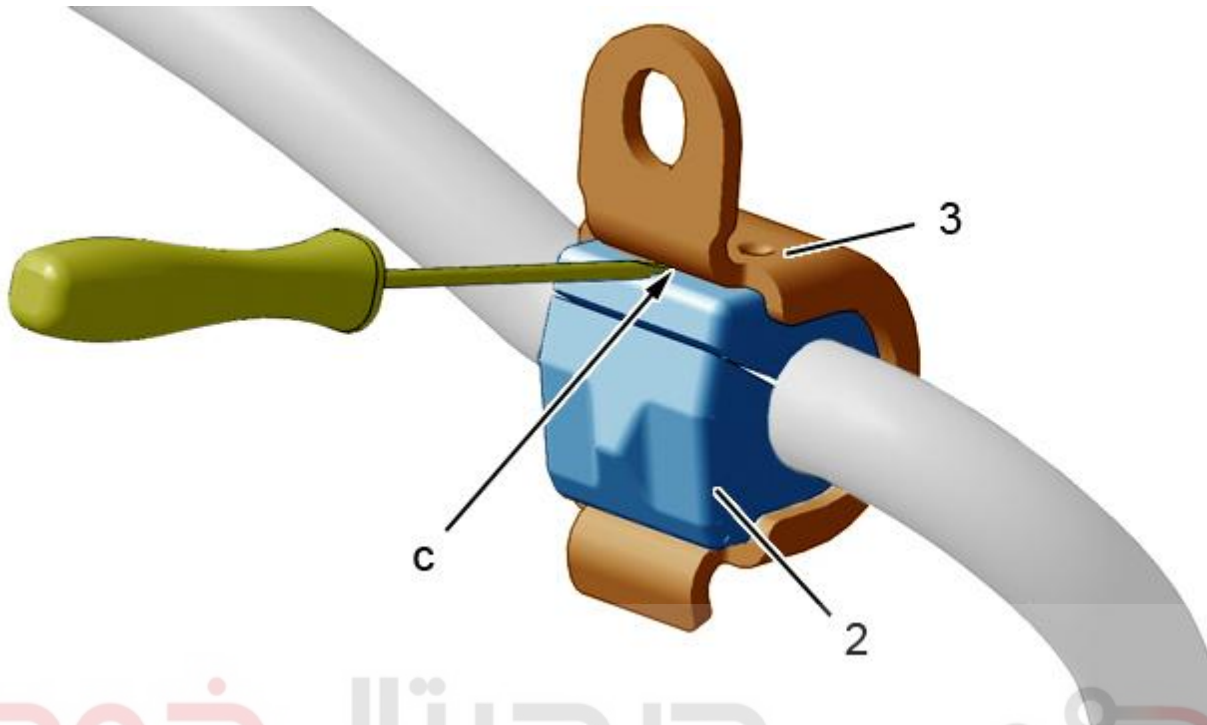

شکل : B3BP1FDD

دیجیتال خودرو

نگهدارنده (۳) را با استفاده از یک پیچ گوشتی به عنوان اهرم خلاص کنید (در نقطه C)

بوش لاستیکی (۲) را باز کنید .

اولین سامانه دیجیتال تعمیرکاران خودرو در ایران

۶- بستن بوش ها :

احتیاط : شرایط میل موجگیر (۴) را کنترل کنید،(هیچ گونه نشانه ای از ضربه، خراش و یا لکه های فرسودگی نباشد) ؛ پوشش رنگ شده بر روی میل موجگیر(۴) نباید آسیب دیده باشد.

بوش لاستیکی(۲) را جدا کنید

نکته: شکاف بوش لاستیکی (۲) باید به سمت عقب میل موجگیر (۴) قرار گیرد.

بخش های صاف داخلی (در نقطه a) با تخت شدگی (در نقطه b) بر روی میل موجگیر (۴) را تنظیم کنید (در هر سمت یکی)

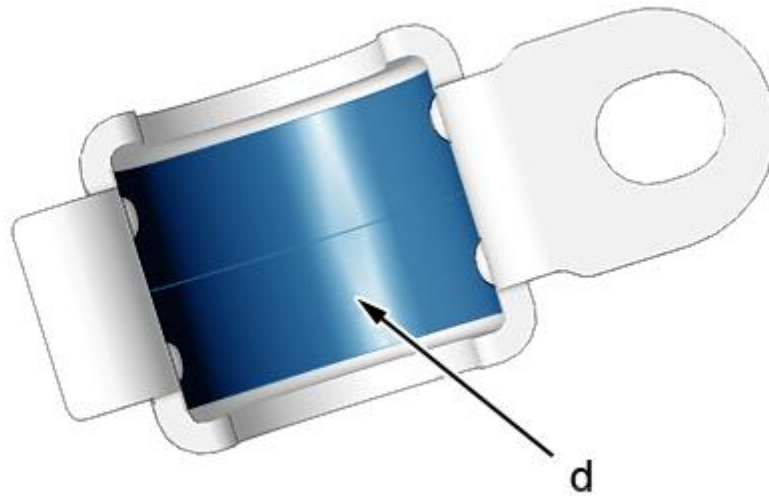

B3BP1FED : شکل

دیجیتال خودرو

شرکت دیجیتال خودرو سامانه (مسئولیت محدود)

احتیاط: از چسب "REMA PM600" در داخل بست (۳) استفاده کنید (در نقطه d)؛ هیچ چسبی را بر روی میله موجگیر (4) و یا در داخل بوش لاستیکی (۲) استفاده نکنید. جیتال تعمیرکاران خودرو در ایران

بوش لاستیکی (۲) را برای پیشگیری از چرخش نگه دارید.
بست (۳) را ببندید.

۷- بستن:

احتیاط: گشتاورهای سفت کردن را رعایت فرمایید



گشتاورهای سفت کردن:

- چرخ های عقب
- سیستم تعلیق جلو

میل موجگیر (4) را به همراه بوش لاستیکی (۲) و لبه های (۳) ببندید

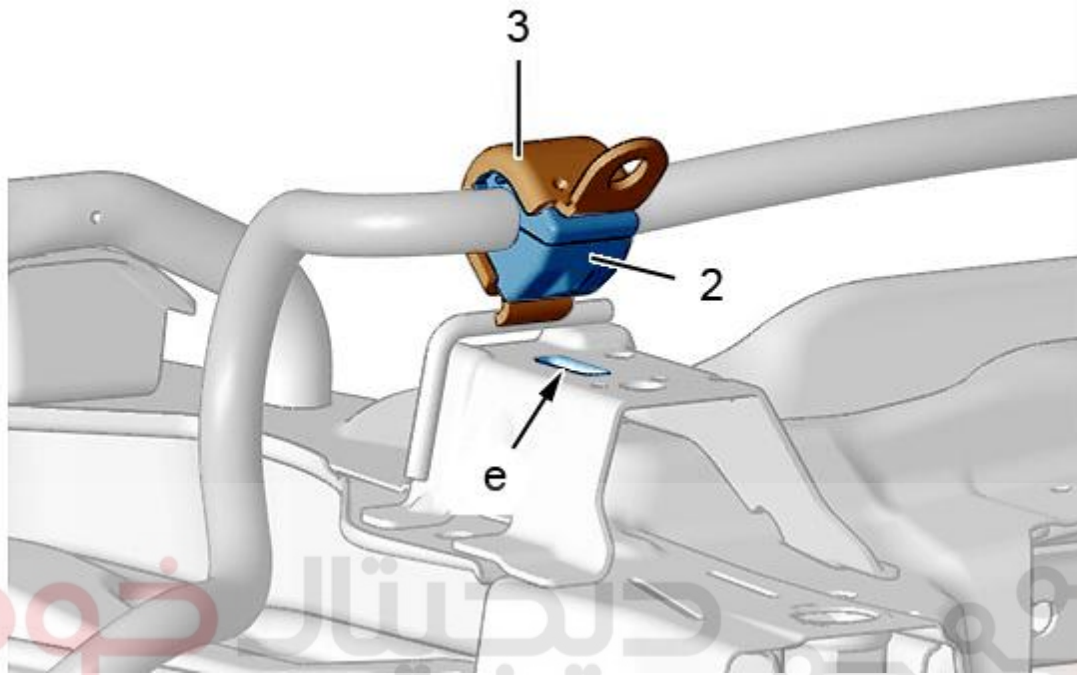

شکل : B3BP1FFD : شرکت دیجیتال خودرو سامانه (مسئولیت محدود)

نکته: برای اینکه تضمین این موضوع که بوش های لاستیکی (۲) تنظیم شده باشند باید آنها را در موقعیت e قرار دهید

احتیاط : میزان فاصله خط مرکزی بوش ها به میزان ۵۹۲ میلیمتر را رعایت کنید

پیچ های (۱) را بسته و سفت نمایید.

موقعیت بست (۳) را بر روی قلاب های رام جلو کنترل کنید

۸- عملیات های اضافی :



رام جلو را ببندید