

باز و بست: گیربکس اتوماتیک AT6 III

گیربکس اتوماتیک AT6 3

مهم: توصیه های ایمنی و نظافت را رعایت کنید.

۱. قطعاتی که در تمامی موارد باید تعویض شوند

توضیح	تعداد
مهره های مبدل گشتاور	۶

۲. ابزار مخصوص

تجهیزات عمومی



- جرثقیل کارگاهی
- جک سوسماری
- میز جک موتور
- دستگاه عیب یاب

دیجیتال خودرو

شرکت دیجیتال خودرو سامانه (مسئولیت محدود)

اولین سامانه دیجیتال تعمیرکاران خودرو در ایران

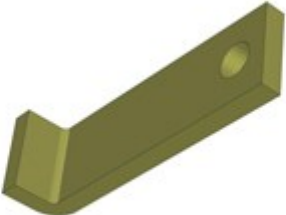
تصویر	شماره قطعه	شرح ابزار
<p>[0338-A]</p>  <p>Figure : E5AB0CIT </p>	[0338-A]	بزار عمومی برای انطباق گیربکس اتوماتیک

<p>[0336-2D]</p> 	<p>[0336-2D]</p>	<p>پین نگهدارنده مبدل گشتاور (جزء کیت تعمیرات گیربکس اتوماتیک با کد اختصاصی ۲۵۴۰۴۰۵۷)</p>
<p>[0165-2]</p>  <p>Figure : E5AB0GVT </p>	<p>۲۶۸۰۶۰۰۱</p>	<p>نمبر مخصوص باز و بست بست</p>

۳. باز کردن

دسته دنده را در وضعیت خلاص قرار دهید. خودرو را روی جک دو ستون قرار دهید. اتصالات باتری را جدا کنید.

نکته: روغن گیربکس تخلیه نکنید.

رادیاتور را به کمک مقوا محافظت کنید. سینی محافظ زیر موتور را باز کنید. سیستم خنک کاری را تخلیه کنید.

باز کنید:

- محفظه فیلتر هوا
- کنترل یونیت موتور
- باتری و نگهدارنده آن

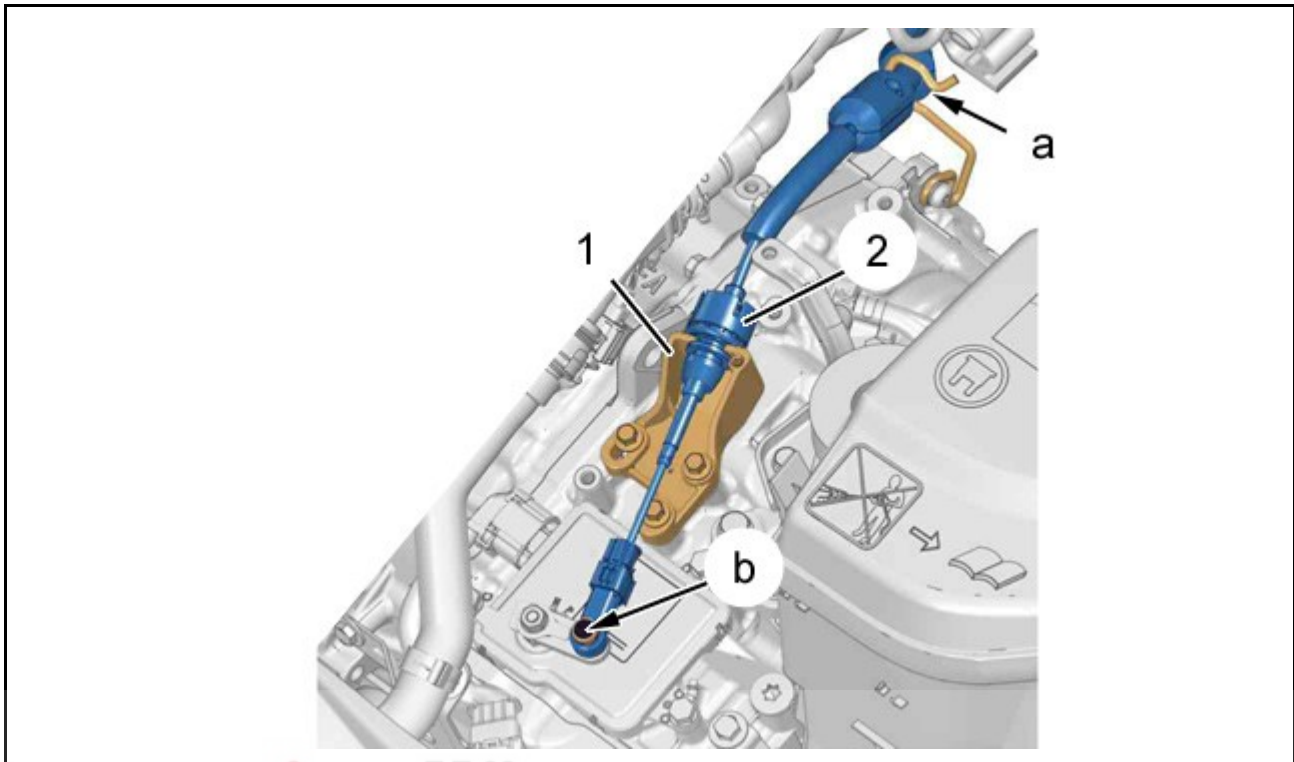

تصویر : B2CG3RXD

سیمک تعویض دنده (در نقطه b) را جدا کنید.
کابل تعویض دنده (۲) را از نگهدارنده کابل (۱) جدا کنید.

کابل تعویض دنده (۲) از راهنمای آن آزاد کنید، در قسمت عقب موتور (در نقطه a) برکاران خودرو در ایران نگهدارنده کابل (۱) را باز کنید.

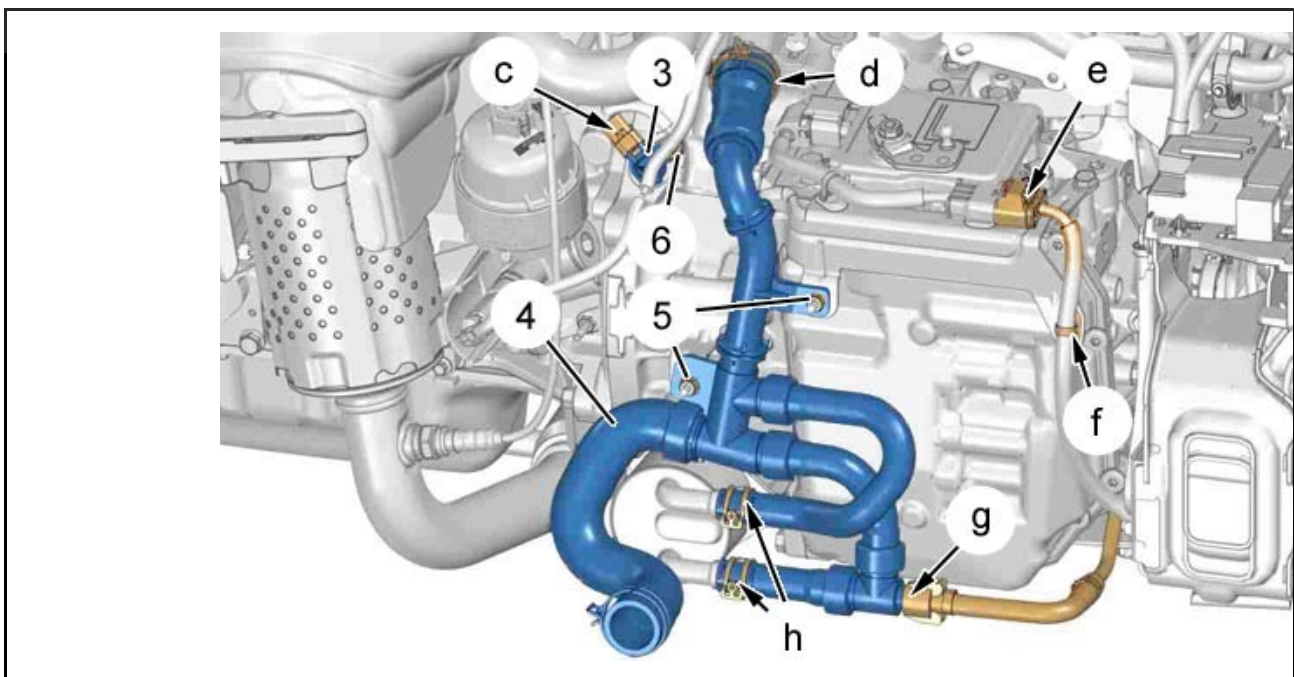

تصویر : B2CG3RYD

کنترل یونیت گیربکس اتوماتیک (در نقطه e) را جدا کنید.

بست دسته سیم (در نقطه f) را باز کنید.

مهره های (۵) را باز کنید.

جدا کنید:

- با استفاده از ابزار [0165-2] (انبر مخصوص باز و بست بست با کد اختصاصی ۲۶۸۰۶۰۰۱)

- مجموعه شیلنگ (۴) (در نقاط d و h)

- مجموعه شیلنگ (۴) (در نقطه g)

مجموعه شیلنگ (۴) را باز کنید.

کانکتور (در نقطه C) را جدا کنید.

باز کنید:

- پیچ (۶)

- سنسور دور موتور (۳)

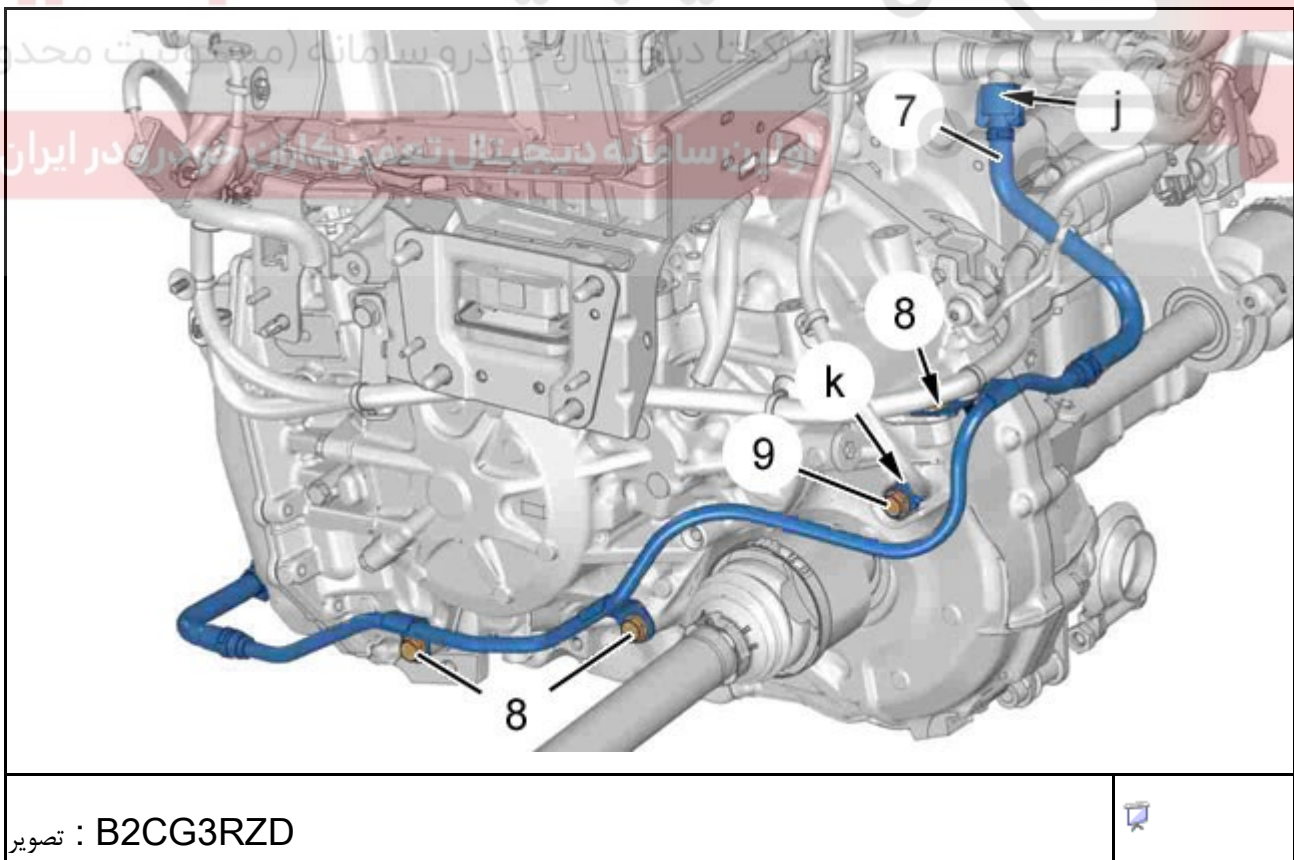

شیلنگ خنک کاری (۷) (در نقطه j) را جدا کنید.

دسته سیم متصل به گیربکس اتوماتیک را جدا کرده و کنار بگذارید.

باز کنید:

- پیچ‌ها (۸)
- شیلنگ خنک کاری (۷)

پیچ (۹) را باز کنید.

کابل اتصال بدنه (در نقطه K) را کنار بگذارید.



گیربکس اتوماتیک AT6 3

باز کنید:

- مبدل کاتالیستی
- پلوس‌ها
- رام جلو

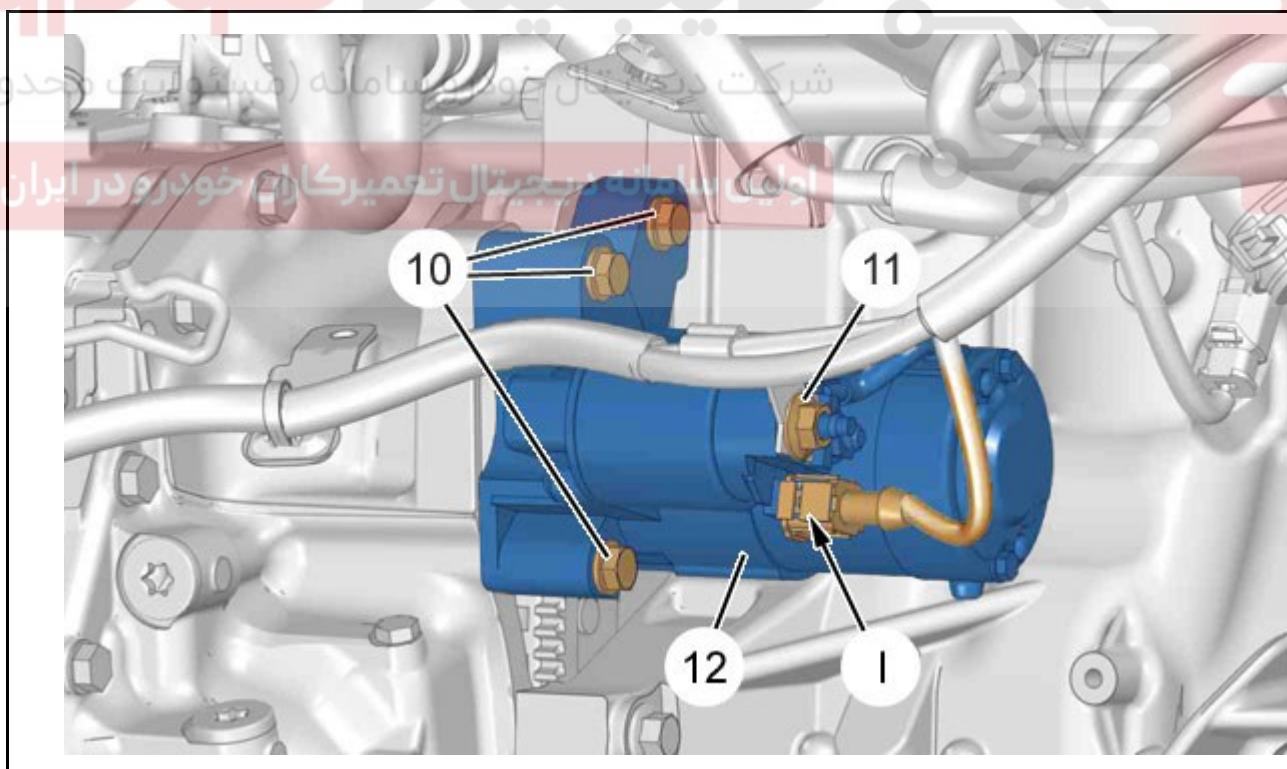

B2CG3S0D : تصویر

کانکتور (در نقطه I) را جدا کنید.

مهره دسته سیم (۱۱) موتور استارت (۱۲) را باز کنید.
دسته سیم (۱۲) موتور استارت را کنار بگذارید.
باز کنید:

- پیچ‌ها (۱۰)
- موتور استارت (۱۲)

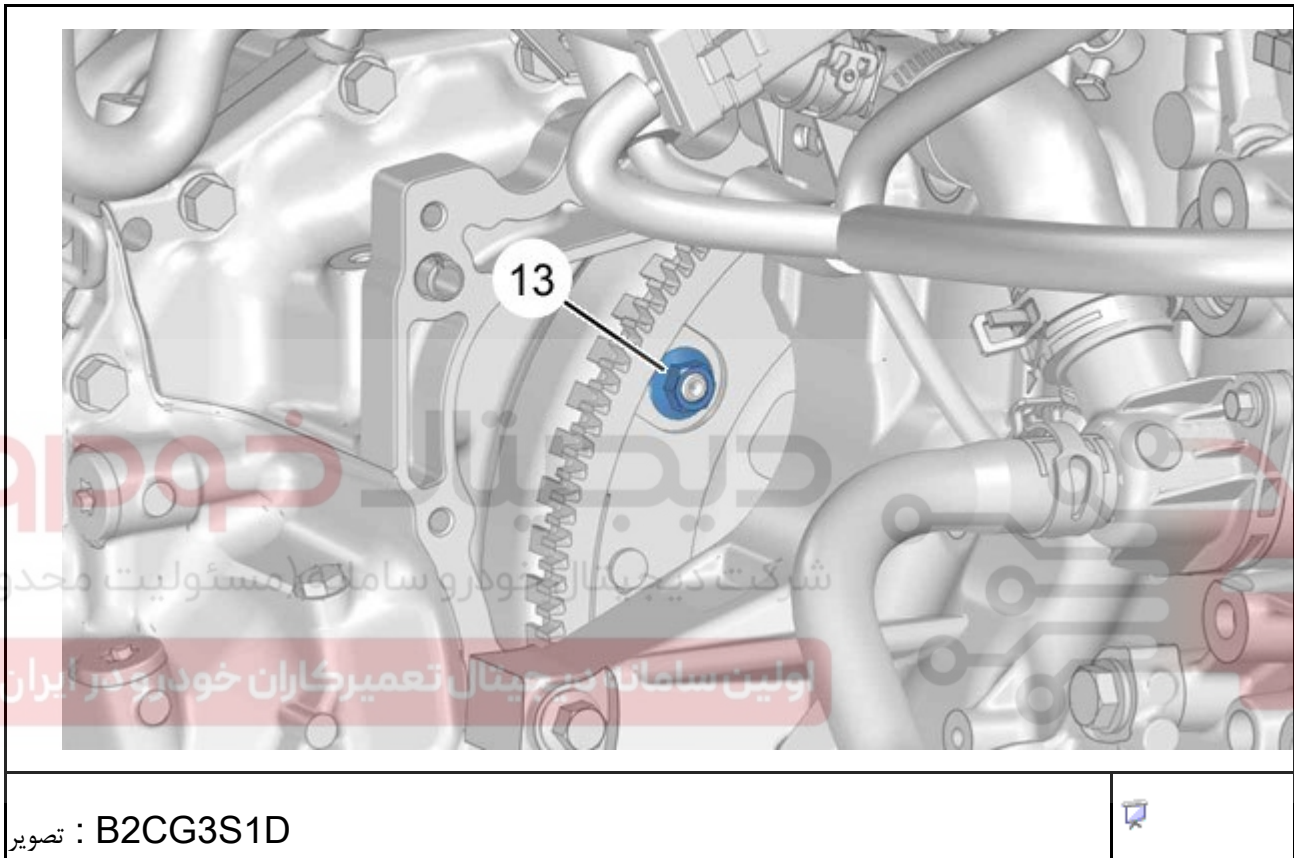

نکته: ضروری است که موتور را در جهت عقربه ساعت بوسیله پیچ پولی سر میل لنگ بچرخانید.
احتیاط: چرخاندن در جهت خلاف عقربه ساعت باید بدون مکث و بدون اعمال نیرو انجام شود.
۶ مهره (۱۳) مبدل گشتاور را باز کنید.

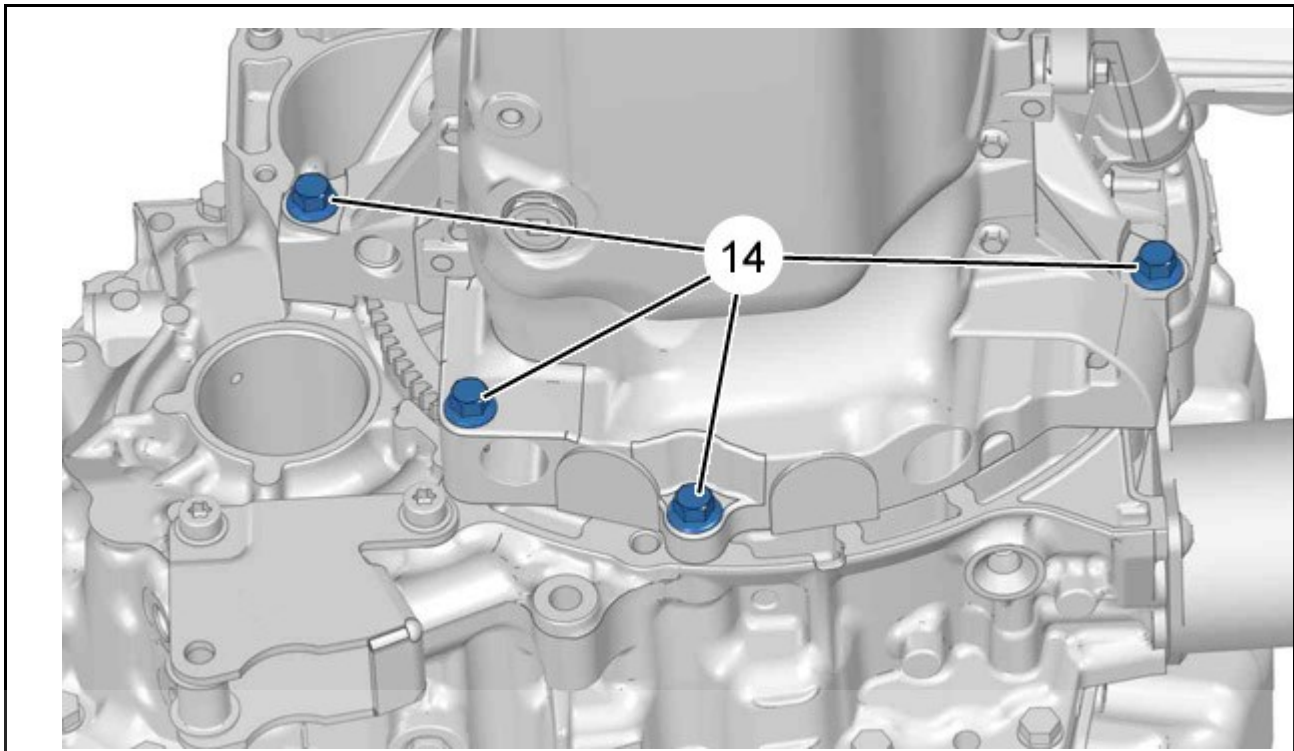

تصویر : B2CG3S2D

پیچ های اتصال گیربکس به موتور (۱۴) را باز کنید.

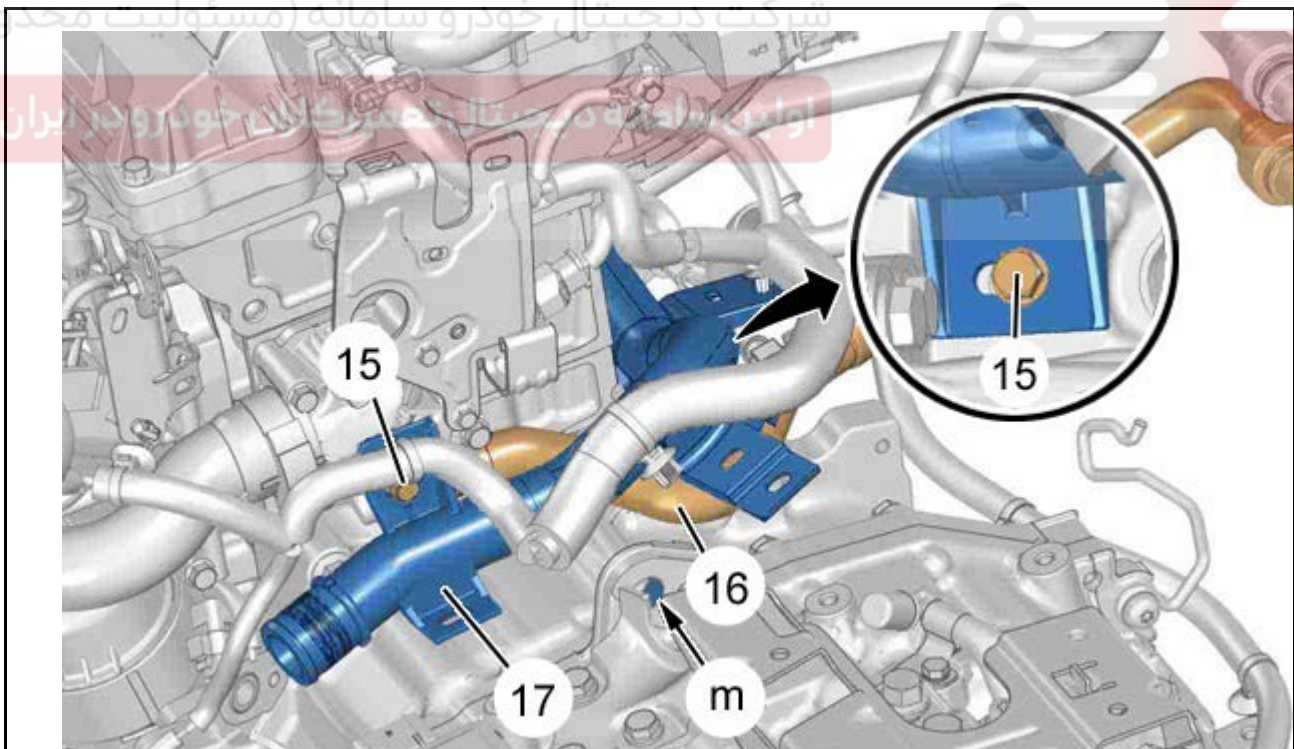

تصویر : B2CG3S3D

پیچ های (۱۵) را باز کنید.

آزاد کنید:

- لوله سیستم خنک کاری (۱۷) (به سمت بالا)
- شیلنگ سیستم خنک کاری (۱۶) (به سمت بالا)

با استفاده از جرثقیل کارگاهی، گیربکس اتوماتیک در نقطه m را نگهدارید.
موتور را به کمک جک و نگهدارنده موتور نگهدارید.

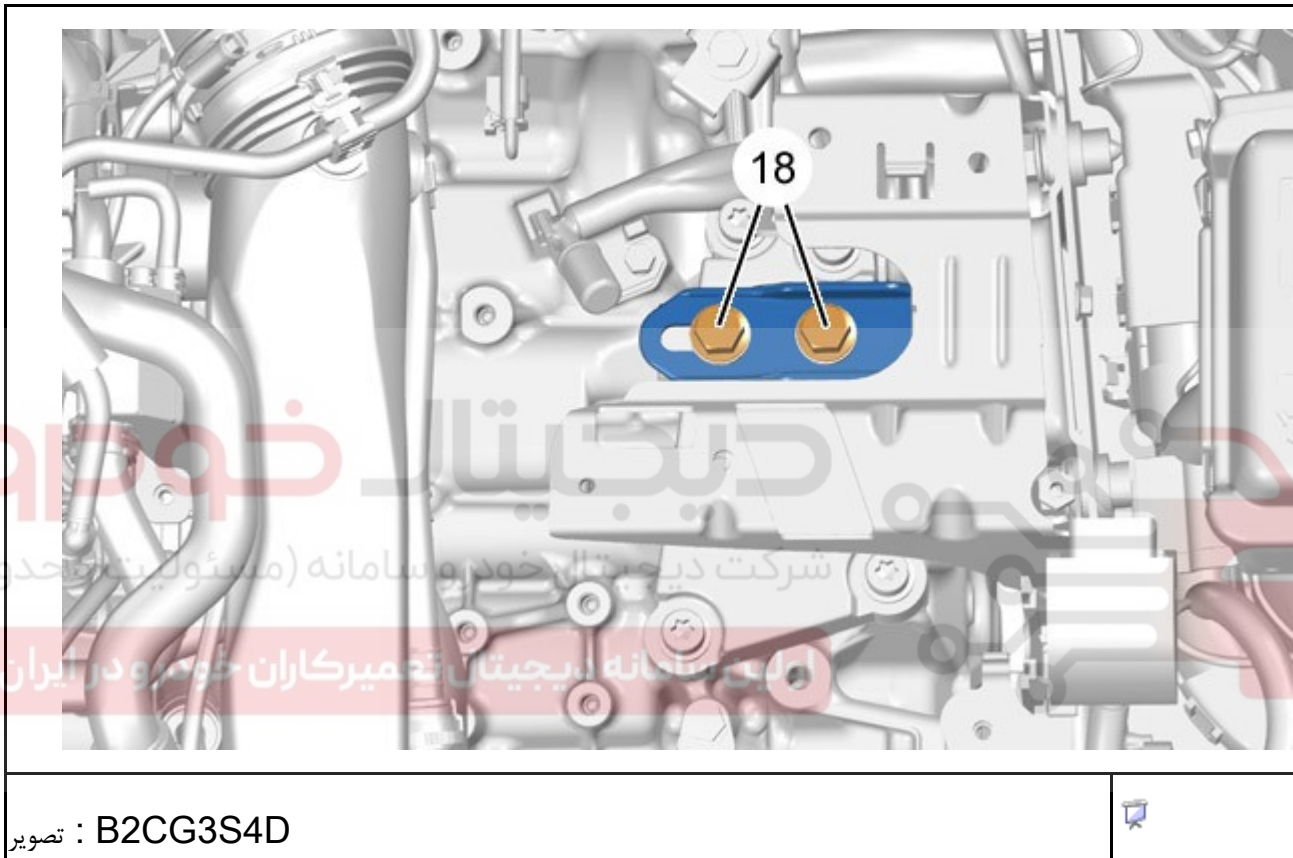

پیچ ها (۱۸) را باز کنید.

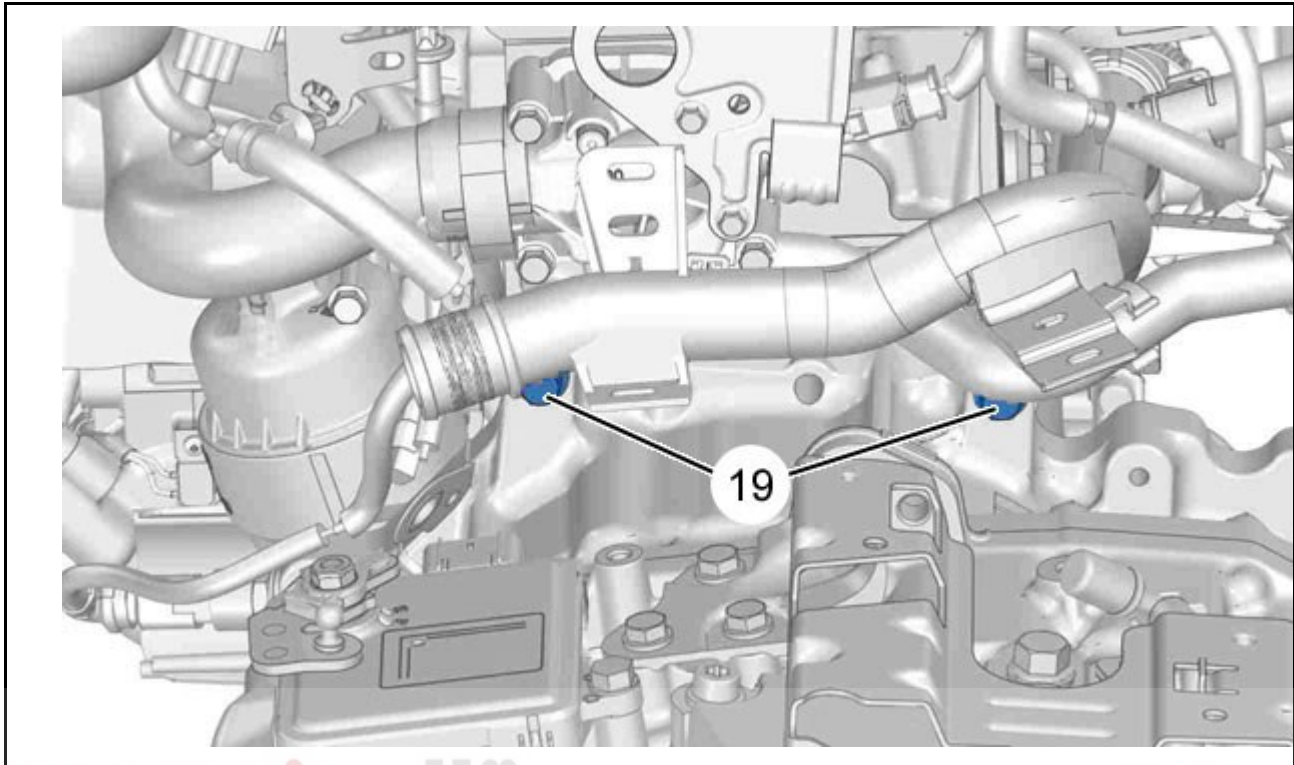

تصویر : B2CG3S5D

پیچ های اتصال گیربکس به موتور (۱۹) را باز کنید.

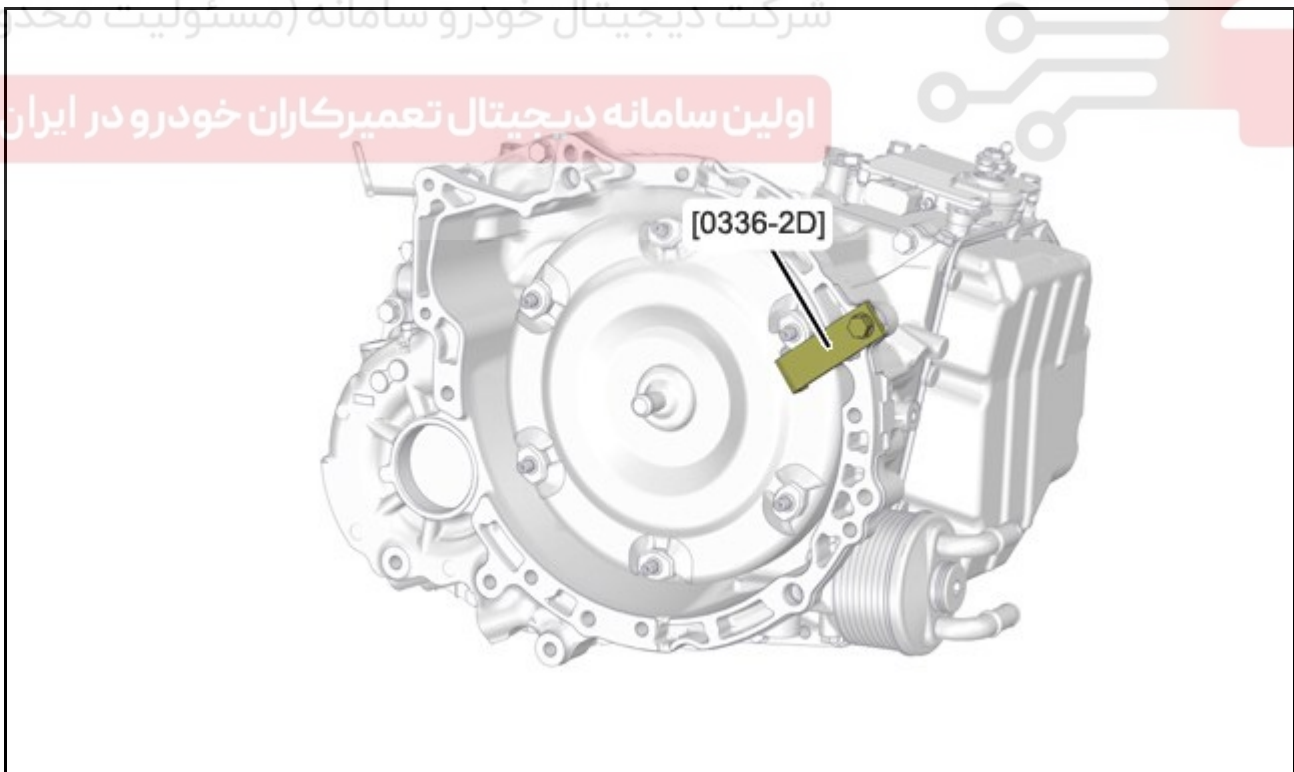

تصویر : B2CG3S6D

احتیاط: با استفاده از ابزار [0336-2D] (پین نگهدارنده مبدل گشتاور-جزء کیت تعمیرات گیربکس اتوماتیک AL۴ با کد اختصاصی ۲۵۴۰۴۰۵۷) مبدل گشتاور را در تماس با گیربکس اتوماتیک نگهدارید. گیربکس اتوماتیک را کنار بگذارید.

ابزار [0336-2D] (پین نگهدارنده مبدل گشتاور-جزء کیت تعمیرات گیربکس اتوماتیک AL۴ با کد اختصاصی ۲۵۴۰۴۰۵۷) را روی پین هم مرکز کننده موتور استارت روی گیربکس اتوماتیک قرار دهید. گیربکس اتوماتیک را از زیر خودرو باز کنید. موتور را در محل خود نگهدارید.

۴. احتیاط هایی که باید قبل از بستن رعایت شود

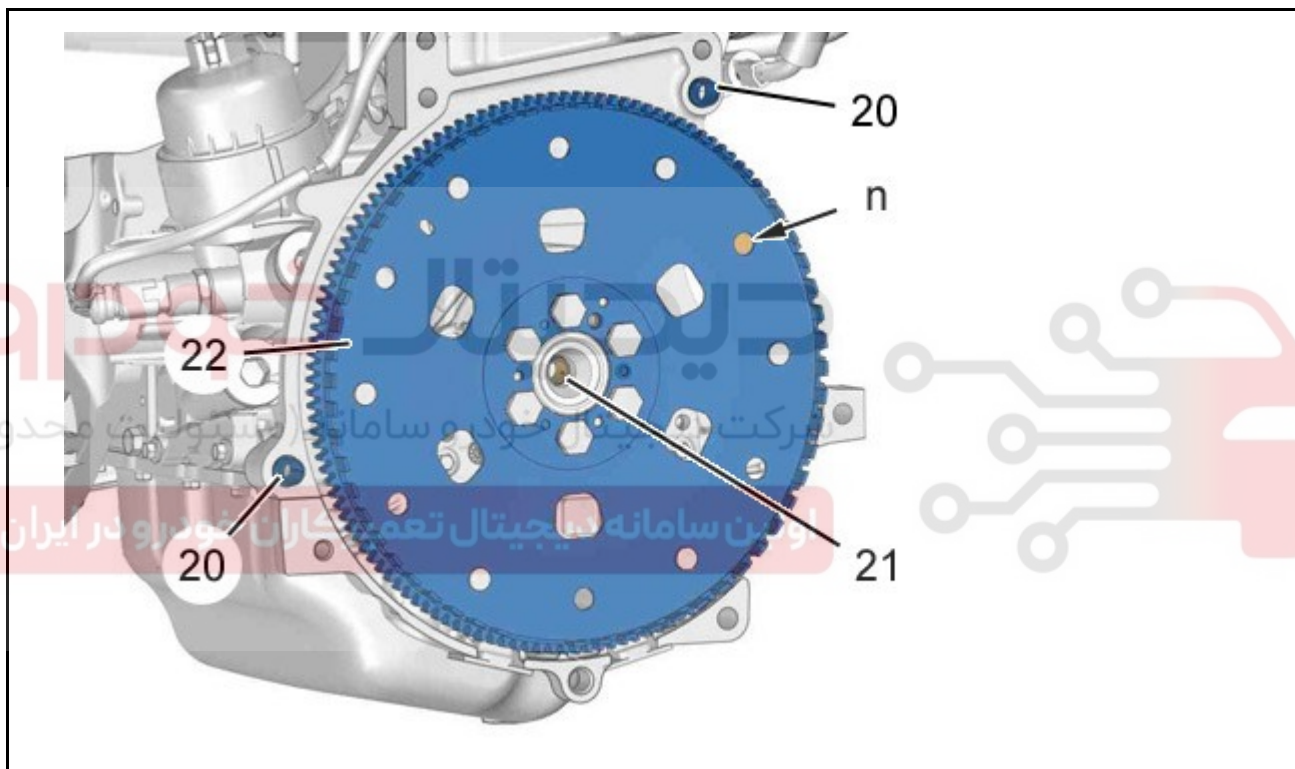

B2CG3S7D : تصویر

راهنمای هم مرکز کننده n.
 رینگ هم مرکز کننده (۲۱) را روغنکاری کنید.
 اطمینان حاصل کنید که پین های (۲۰) بر روی گیربکس اتوماتیک و بلوک موتور وجود دارند.
 شرایط چرخ دنده استارت روی فلاپویل (۲۲) را بررسی کنید.

۵. بستن

احتیاط: گشتاورهای سفت کردن را رعایت کنید.

**گیربکس اتوماتیک AT6 3**

گشتاورهای سفت کردن:

- پیچ های اتصال گیربکس اتوماتیک به موتور
- دسته موتور و گیربکس
- موتور
- تجهیزات الکتریکی
- سیستم آگروز
- تعلیق جلو
- فرمان
- پلوس ها
- چرخ ها

دیجیتال خودرو

شرکت دیجیتال خودرو سامانه (مسئولیت محدود)

آموزش باز و بست گیربکس اتوماتیک در ایران

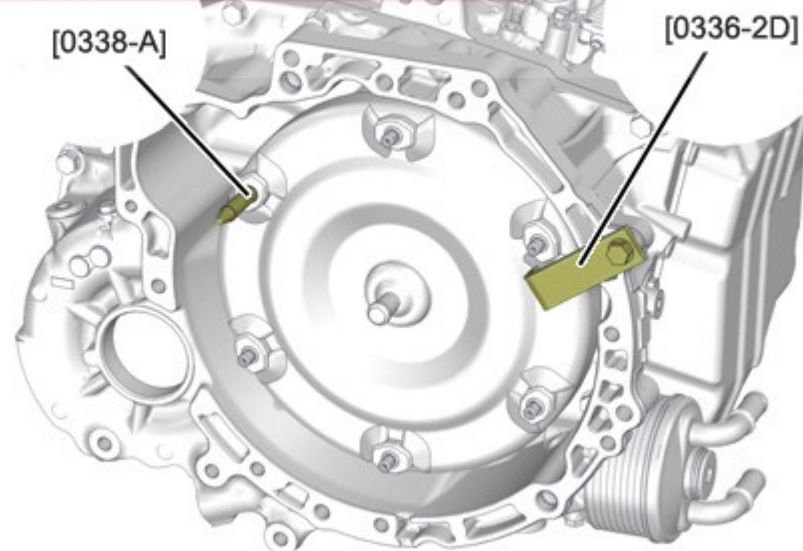

تصویر : B2CG0P4D



ایزار عمومی [0338-A] را ببندید.

احتیاط: ابزار [0336-2D] (پین نگهدارنده مبدل گشتاور-جزء کیت تعمیرات گیربکس اتوماتیک AL4 با کد اختصاصی ۲۵۴۰۴۰۵۷) را در محل خود نگهدارید.

گیربکس اتوماتیک را مستقیم با ابزار عمومی [0338-A] را به محل آن در سوراخ n نزدیکتر کنید.

ابزار [0336-2D] (پین نگهدارنده مبدل گشتاور-جزء کیت تعمیرات گیربکس اتوماتیک با کد اختصاصی ۲۵۴۰۴۰۵۷) را باز کنید.

احتیاط: چرخ دنده استارت روی فلاپویل (۲۲) را تغییر شکل ندهید.

ببندید:

- پیچ های اتصال گیربکس به موتور (۱۹)
- پیچ ها (۱۸)

جرثقیل کارگاهی، جک کارگاهی و بلوک لاستیکی را کنار بگذارید.

ابزار [0338-A] (پین برای انطباق گیربکس اتوماتیک-جزء کیت ابزار مخصوص تعمیر گیربکس با کد اختصاصی ۲۵۴۱۹۰۰۱) را باز کنید.

قرار دهید:

- شیلنگ خنک کاری (۱۶)
- لوله خنک کاری (۱۷)

ببندید:

- پیچ ها (۱۵)
- پیچ های اتصال گیربکس به موتور (۱۴)
- مهره های (۱۳) مبدل گشتاور (مهره های نو)
- موتور استارت (۱۲)
- پیچ ها (۱۰)

دسته سیم موتور استارت (۱۲) را در محل خود قرار دهید.

مهره (۱۱) دسته سیم موتور استارت (۱۲) را ببندید.

کانکتور (در نقطه A) را متصل کنید.



گیربکس اتوماتیک AT6 3

ببندید:

- رام جلو
- پلوس ها
- مبدل کاتالیستی

کابل اتصال بدنه (در نقطه k) را متصل کنید.

ببندید:

- پیچ (۹)
- شیلنگ خنک کاری (۷)
- پیچ ها (۸)

دسته سیم متصل به گیربکس اتوماتیک را بست بزنید.

شیلنگ خنک کاری (۷) (در نقطه j) را متصل کنید.

ببندید:

- سنسور دور موتور (۳)
- پیچ (۶)

کانکتور (در نقطه c) را متصل کنید.

مجموعه شیلنگ (۴) را ببندید.

متصل کنید:

- مجموعه شیلنگ (۴) (در نقطه g)
- با استفاده از ابزار [0165-2] (انبر مخصوص باز و بست با کد اختصاصی ۲۶۸۰۶۰۱)
- مجموعه شیلنگ (۴) (در نقاط d و h)

مهره ها (۵) را ببندید.

دسته سیم (در نقطه f) را بست بزنید.

کنترل یونیت گیربکس اتوماتیک (در نقطه e) را متصل کنید.

نگهدارنده کابل (۱) را ببندید.

کابل تعویض دنده (۲) را در راهنمای آن متصل کنید، در قسمت عقب موتور (در نقطه a).

کابل تعویض دنده (۲) را در نگهدارنده کابل (۱) متصل کنید.

سبک تعویض دنده (در نقطه b) را متصل کنید.

احتیاط: در هربار بستن مجموعه تعویض دنده، کابل تعویض دنده را تنظیم کنید.
احتیاط: تنظیم نادرست به دشواری در تعویض دنده منجر خواهد شد.
ببندید:

- باتری و نگهدارنده آن
- کنترل یونیت موتور
- محفظه فیلتر هوا

مقوای محافظ رادیاتور را بردارید.

احتیاط: اقدامات مورد نیاز برای اتصال مجدد باتری را انجام دهید.
اتصالات باتری را متصل کنید.
اقدامات زیر را انجام دهید:

- با استفاده از دستگاه عیب یاب، رویه مقداردهی اولیه کنترل یونیت گیربکس را انجام دهید

دیجیتال خودرو

شکست دیجیتال خودرو سامانه (مسئولیت محدود)

اولین سامانه دیجیتال تعمیرکاران خودرو در ایران

- سطح روغن گیربکس را بررسی کنید
- پر کردن، تنظیم سطح و هواگیری سیستم خنک کاری را انجام دهید
- موتور را روشن کنید
- بررسی کنید که نشستی وجود نداشته باشد
- سینی محافظ زیر موتور را ببندید