

باز و بست : لوله ورودی باک

خطرات : رعایت نکات ایمنی و نظافت ضروری است

۱- نکات ایمنی :

خودرو را روی جک قرار دهید .

اتصالات باطری را جدا کنید .

باک بنزین را تخلیه کنید .

باز کنید :

- چرخ سمت عقب چپ
- شل گیر چرخ عقب چپ

۲- بستن :

۲-۱- مجموعه یکپارچه

احتیاط : روی باک بنزین یکپارچه نمی توان بست رابط لوله ای نصب کرد. برای باز کردن لوله ورودی باک لازم

است تا مجموعه باک بنزین و لوله ورودی باک باز کنید.

مجموعه باک و لوله ورودی باک باز کنید. (مطابق با روش مربوطه)

۲-۲- تعویض لوله ورودی باک در خدمات بعد از فروش)

احتیاط : برای تعویض لوله ورودی باک لازم است باک و لوله ورودی باک تعویض گردد .

باک و لوله ورودی باک را از بخش قطعات یدکی سفارش دهید .

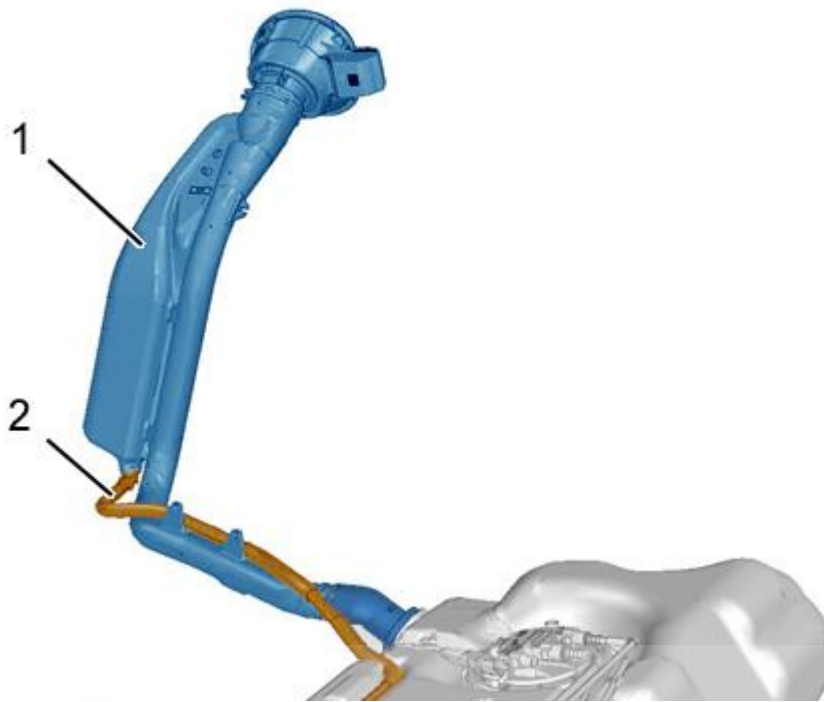

دیجیتال خودرو

شرکت دیجیتال خودرو سامانه (مسئولیت محدود)

اولین سامانه دیجیتال تعمیرکاران خودرو در ایران

شکل : B1HG5JMD

باز کنید :

- منبع اگزوز عقب از قلاب های نگه دارنده
- سپر حرارتی (صفحه محافظ حرارتی) باک

برش دهید (برای تسهیل در باز کردن)

- لوله ورودی باک (1)

- لوله تهویه (2)

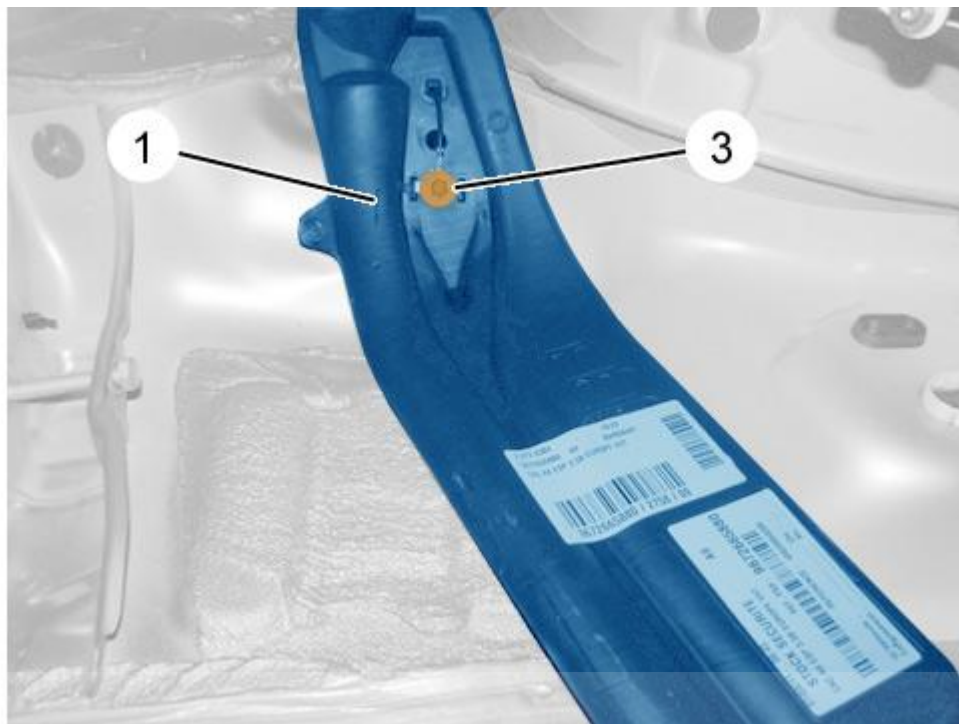

دیجیتال خودرو

شرکت دیجیتال خودرو سامانه (مسئولیت محدود)

اولین سامانه دیجیتال تعمیرکاران خودرو در ایران

شکل : B1HG5JND

باز کنید :

- درپوش لوله ورودی باک
- پیچ (3)
- لوله ورودی باک (1)
- باک

۲-۳- مجموعه بارابط (شیلنگ رابط) (مجموعه قطعات یدکی برای خدمات بعد از فروش)

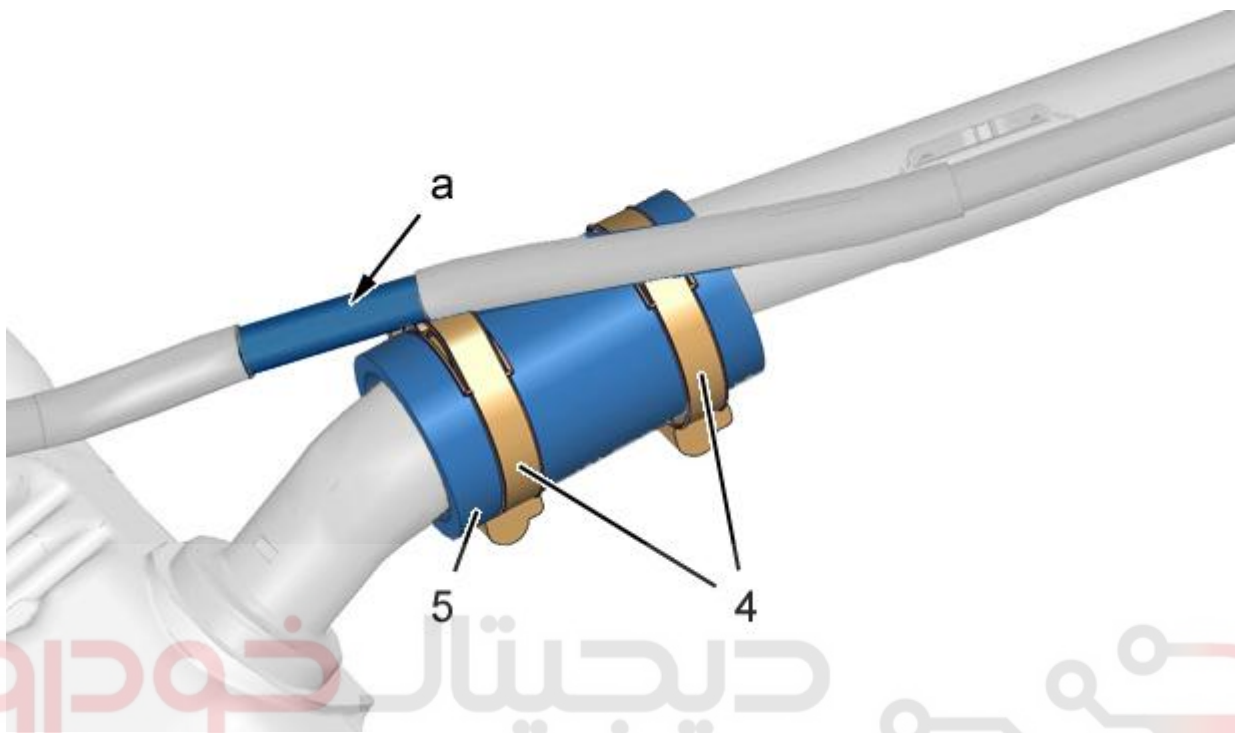

شرکت دیجیتال خودرو سامانه (مسئولیت محدود)

اولین سامانه دیجیتال تعمیرکاران خودرو در ایران



• بست ها (4)

• رابط (شیلنگ رابط) (5)

لوله تهویه (2) را جدا کنید (در محل "a").

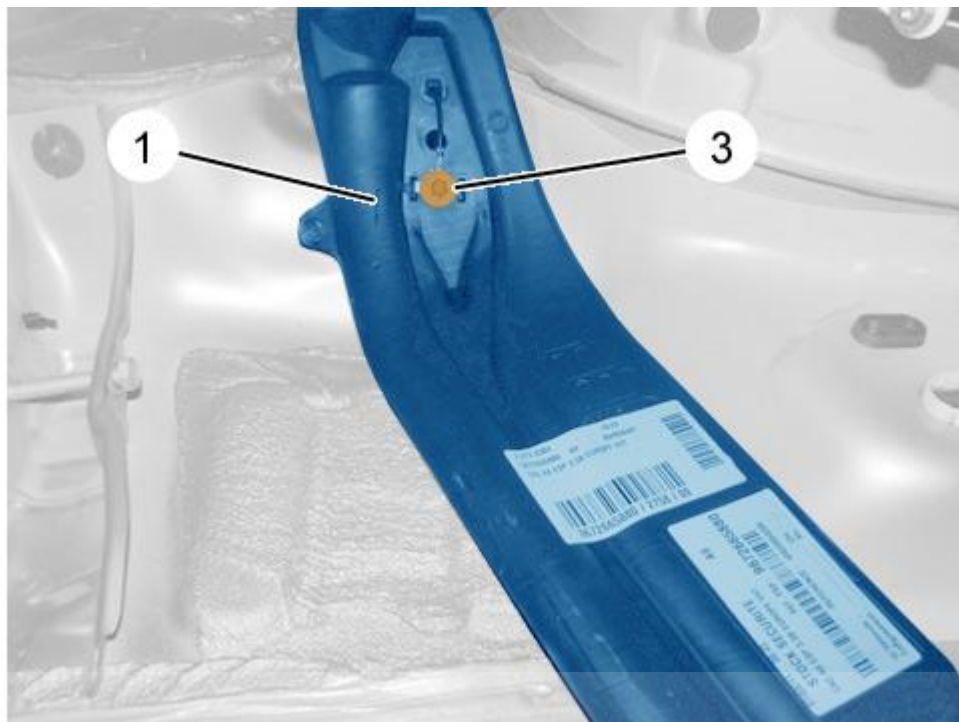

دیجیتال خودرو

شرکت دیجیتال خودرو سامانه (مسئولیت محدود)

اولین سامانه دیجیتال تعمیرکاران خودرو در ایران

شکل: B1HG5JND

باز کنید :

- درپوش لوله ورودی باک
- پیچ (3)
- لوله ورودی باک (1)

۳- بستن :

احتیاط : گشتاور سفت کردن مجاز را رعایت کنید .

۳-۱- مجموعه یکپارچه (اتصالات کارخانه)

مجموعه باک بنزین (مخزن سوخت) و لوله ورودی (پرکردن) باک (مخزن سوخت) ببندید. (مطابق با روش مربوطه)

۳-۲- مجموعه بارابط (شیلنگ رابط) (مجموعه قطعات یدکی برای خدمات بعد از فروش)

احتیاط : برای تعویض لوله ورودی باک لازم است باک و لوله ورودی باک تعویض گردد .

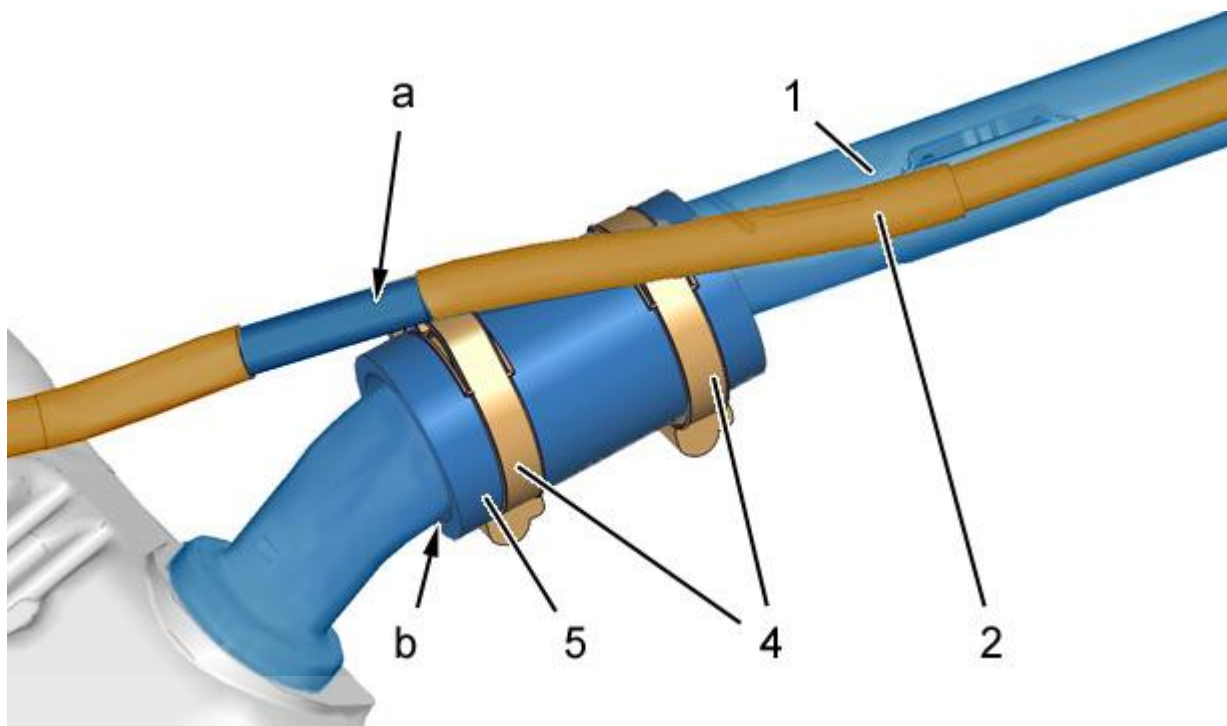

شکل : B1HG5JQD

باک جدید را بدون نصب نهائی (سفت کردن کامل پیچ) آن در محل مربوطه قرار دهید (در صورت لزوم).

- مجموعه لوله ورودی باک (1) جدید و لوله تهویه (2) جدید را با یک رابط (شیلنگ رابط) (5) در سمت عقب چپ باک قرار دهید (نصب کنید).

نصب کنید :

- لوله ورودی باک (1) (در محل "b")
- لوله تهویه (2) (در محل "a")

بست های (4) سفت کنید .
باک را ببندید .

ببندید:

- پیچ (3)
- درپوش لوله ورودی باک
- سپر حرارتی (صفحه محافظ حرارتی) باک (در صورت لزوم)
- منبع آگزوز عقب روی قلاب های نگه دارنده (در صورت لزوم)

۴- عملیات تکمیلی :

بیندید:

- شل گیر چرخ عقب چپ
- چرخ سمت عقب چپ

باک (مخزن سوخت) را پر کنید .

احتیاط : عملیات مورد نیاز را بعد از اتصال مجدد باتری انجام دهید.

اتصالات باتری را متصل کنید .

ابتدا مدار سوخت را پر کنید (سوئیچ موتور را برای 2 مرتبه در وضعیت باز وبسته قرار دهید).

موتور را روشن کنید .

احتیاط : بعد از پر کردن باک (مخزن سوخت) ، عدم وجود نشستی را بررسی کنید .

عملکرد درجه بنزین (سوخت) (نشانگر سوخت - بنزین) را بررسی کنید .

شرکت دیجیتال خودرو سامانه (مسئولیت محدود)

موتور را خاموش کنید .

اولین سامانه دیجیتال تعمیرکاران خودرو در ایران