

**باز و بست : منی فولد دود**

**اخطار :** رعایت نکات ایمنی و نظافت ضروری است .

احتیاط: تمیز کردن کانکتور سنسور اکسیژن بالا و پایین باید خشک انجام گردد . استفاده از حلال یا کنتاکتور شور برای سنسورهای اکسیژن بالا و پایین اکیدا ممنوع است .

**۱- قطعات تعویضی در تمام حالت ها (موارد) :**

تعداد	شرح
1	واشر منی فولد دود
10	مهره های (منی فولد دود / سر سیلندر )

**۲- ابزار مخصوص :**

شرح ابزار	کد اختصاصی	تصویر
ابزار باز و بست سنسور اکسیژن	۲۴۸۰۳۰۱۱	 <p>شکل : E5AB0DST</p>

**۳- باز کردن :**

**اخطار :** قبل از انجام هر نوع کار روی سیستم اگزوز ، تا خنک شدن آن صبر کنید .

خوردو را روی جک دو ستونه قرار دهید .

اتصالات باطری را جدا کنید .

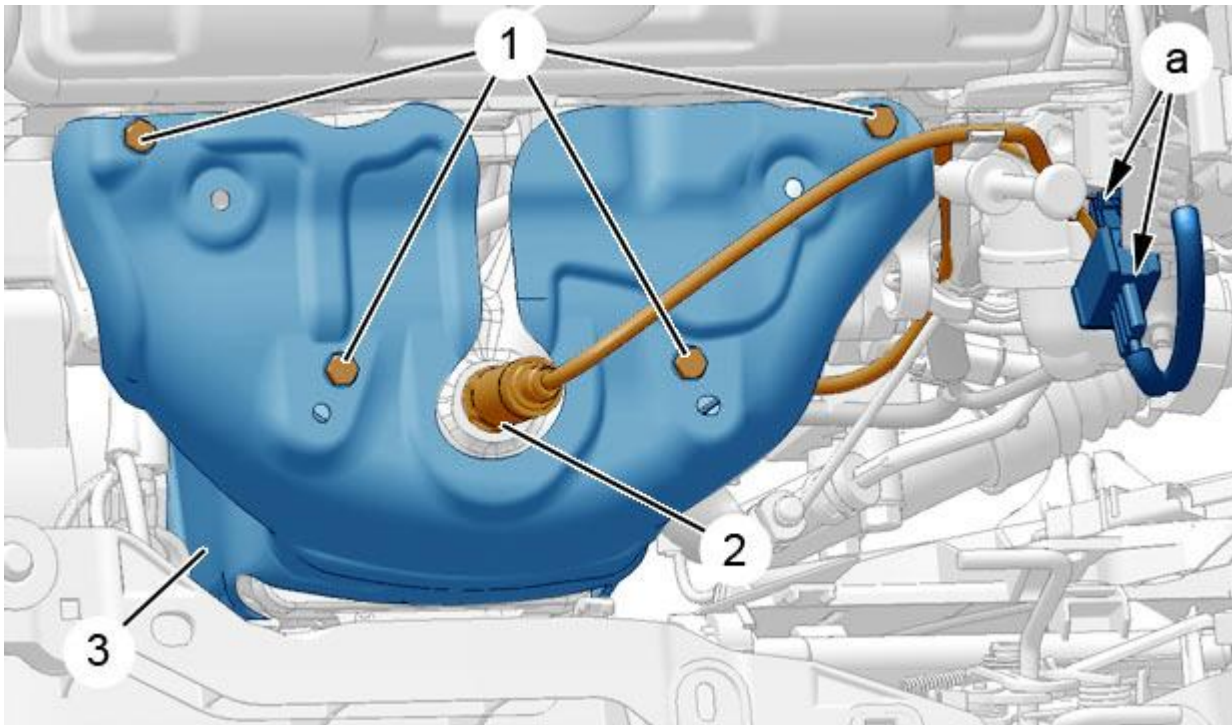

# دیجیتال خودرو

2 عدد کانکتورهای سنسور اکسیژن بالا و پایین را جدا کنید (در محل "a").  
شرکت دیجیتال خودرو سامانه (مسئولیت محدود)

شکل : B1JG0X5D

اولین سامانه دیجیتال تعمیرکاران خودرو در ایران

باز کنید :

- کاتالیست کانورتور
- سنسور اکسیژن بالا (2) ، با استفاده از ابزار [4386-T] (ابزار باز و بست سنسور اکسیژن با کد اختصاصی ۲۴۸۰۳۰۱۱)
- پیچ های (1)
- سپر حرارتی (3) ( بطرف بالا )

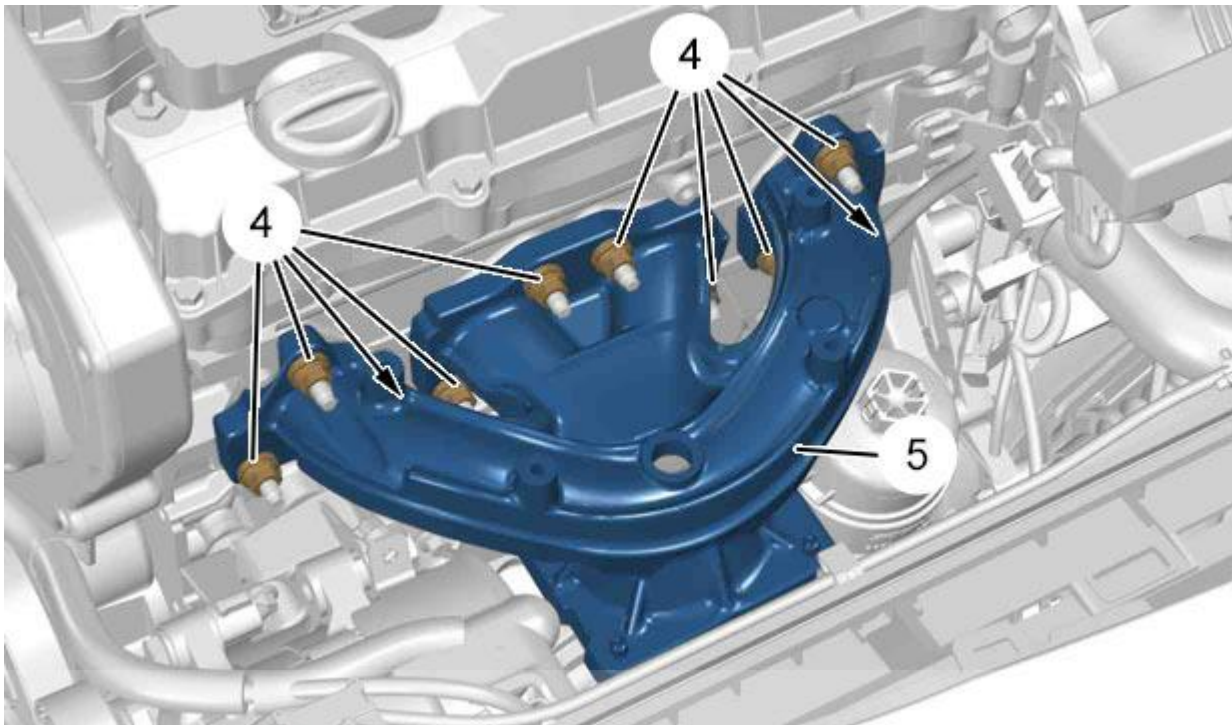

# دیجیتال خودرو

شرکت دیجیتال خودرو سامانه (مسئولیت محدود)

اولین سامانه دیجیتال تعمیرکاران خودرو در ایران

شکل: B1JG10MD

باز کنید :

- مهره های (4)
- منیفولد دود (5) و واشر

## ۴- بستن :

احتیاط : گشتاور سفت کردن مجاز را رعایت کنید .

احتیاط : سطوح تماس با واشر را با استفاده از مواد رسوب زدا تمیز کنید. ابزار برنده یا سایینده استفاده نکنید .

سطوح تماس با واشر باید فاقد هر گونه (نوع) اثر ضربه یا خط افتادگی باشد .

ببندید :

- واشر منیفولد دود
- منیفولد دود (5)
- مهره های جدید (4)
- کاتالیست کانورتور
- سپر حرارتی (3)
- پیچ های (1)
- سنسور اکسیژن بالا (2) ، با استفاده از ابزار [4386-T] (ابزار باز و بست سنسور اکسیژن با کد اختصاصی ۲۴۸۰۳۰۱۱)

2 عدد کانکتورهای سنسور اکسیژن بالا و پایین را جابزنید(در محل "a").

احتیاط : عملیات مورد نیاز را بعد از اتصال مجدد باتری انجام دهید.

اتصالات باتری را متصل کنید .

شرکت دیجیتال خودرو سامانه (مسئولیت محدود)

اولین سامانه دیجیتال تعمیرکاران خودرو در ایران

### ۵- بررسی :

موتور را روشن کنید.

عدم وجود نشت از اگزوز را بررسی کنید

موتور را خاموش کنید .

خودرو را روی چرخ ها قرار دهید . (از روی جک دو ستونه پایین آورید).