

**باز و بست : فنر سیستم تعلیق عقب****مهم: توصیه های ایمنی و نظافت رعایت شود.****۱- ابزار :**

شرح ابزار	شماره قطعه	تصویر
ابزار جمع کننده فنر لول	۲۴۹۰۱۰۱۹	 <p>[0920-A]</p> <p>شکل : E5AG051T</p>
ابزار دوشاخه جمع کن فنر سیستم تعلیق	۲۵۱۰۲۰۳۰	 <p>[0920-M5]</p> <p>شکل : E5AG052T</p>

نکته : وجود و شرایط محافظ های لاستیکی بر روی فک های ثابت و متحرک فنر جمع کن را کنترل کنید.

**۲- باز کردن :**

خودرو را بر روی یک جک دو ستون قرار دهید

چرخ عقب را باز کنید.

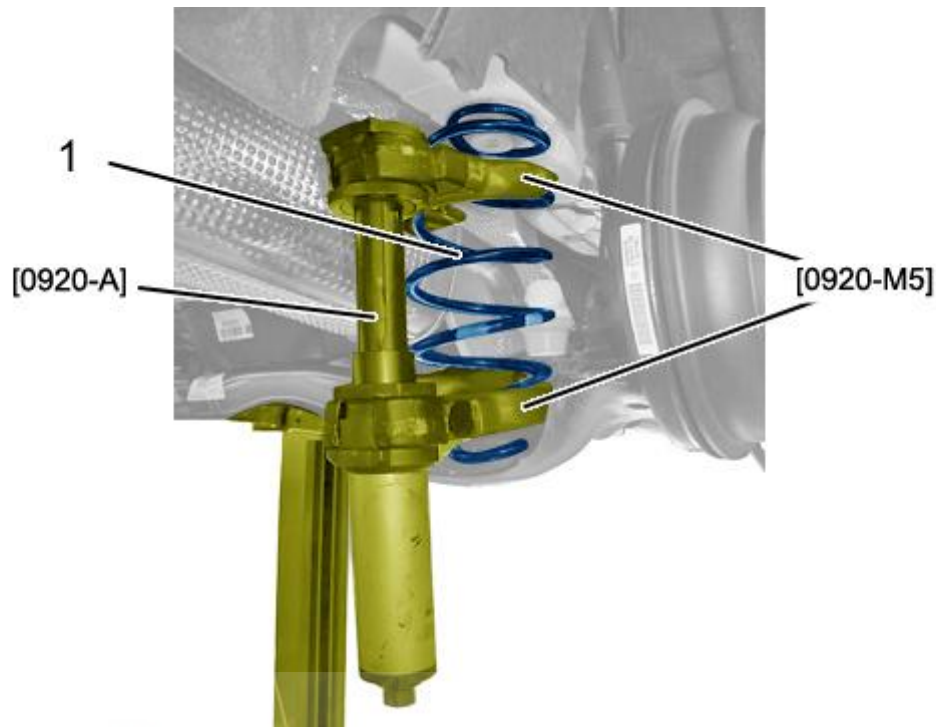

شکل: B3BG0JKD

ابزار [0920-A] (ابزار جمع کننده فنر لول با کد اختصاصی ۲۴۹۰۱۰۱۹) و ابزار [0920-M5] (دوشاخه جمع کن فنر سیستم تعلیق با کد اختصاصی ۲۵۱۰۲۰۳۰) را در موقعیت مورد نظر قرار دهید.

فنر سیستم تعلیق (۱) را فشرده کنید

ابزار [0920-A] (ابزار جمع کننده فنر لول با کد اختصاصی ۲۴۹۰۱۰۱۹) و ابزار [0920-M5] (دوشاخه جمع کن فنر سیستم تعلیق با کد اختصاصی ۲۵۱۰۲۰۳۰) و فنر سیستم تعلیق (۱) را بردارید.

فنر سیستم تعلیق، را از حالت فشرده بودن خارج کنید. (با باز کردن ابزار [0920-M5], [0920-A]) فنر (۱) را باز کنید.

**احتیاط:** فنر سیستم تعلیق نباید به طور مستقیم در معرض تماس با هر شیء و یا ابزار فلزی ای قرار داشته باشد.

**احتیاط:** شرایط فنر سیستم تعلیق را کنترل کنید (نشانه های خراش، ضربه یا نقاط خوردگی نداشته باشد)، پوشش رنگی فنر سیستم تعلیق نباید آسیب دیده باشد، و فلز فنر مشخص باشد.

### ۳- بستن:

فنر سیستم تعلیق (۱) را در ابزار [0920-A] (ابزار جمع کننده فنر لول با کد اختصاصی ۲۴۹۰۱۰۱۹) و ابزار [0920-M5] (دوشاخه جمع کن فنر سیستم تعلیق با کد اختصاصی ۲۵۱۰۲۰۳۰) قرار دهید. فنر سیستم تعلیق (۱) را فشرده کنید.

ابزار [0920-A] (ابزار جمع کننده فنر لول با کد اختصاصی ۲۴۹۰۱۰۱۹) و ابزار [0920-M5] (دوشاخه جمع کن فنر سیستم تعلیق با کد اختصاصی ۲۵۱۰۲۰۳۰) و فنر سیستم تعلیق (۱)، بر روی اکسل عقب قرار دهید. فنر سیستم تعلیق را از حالت فشرده بودن خارج کنید.

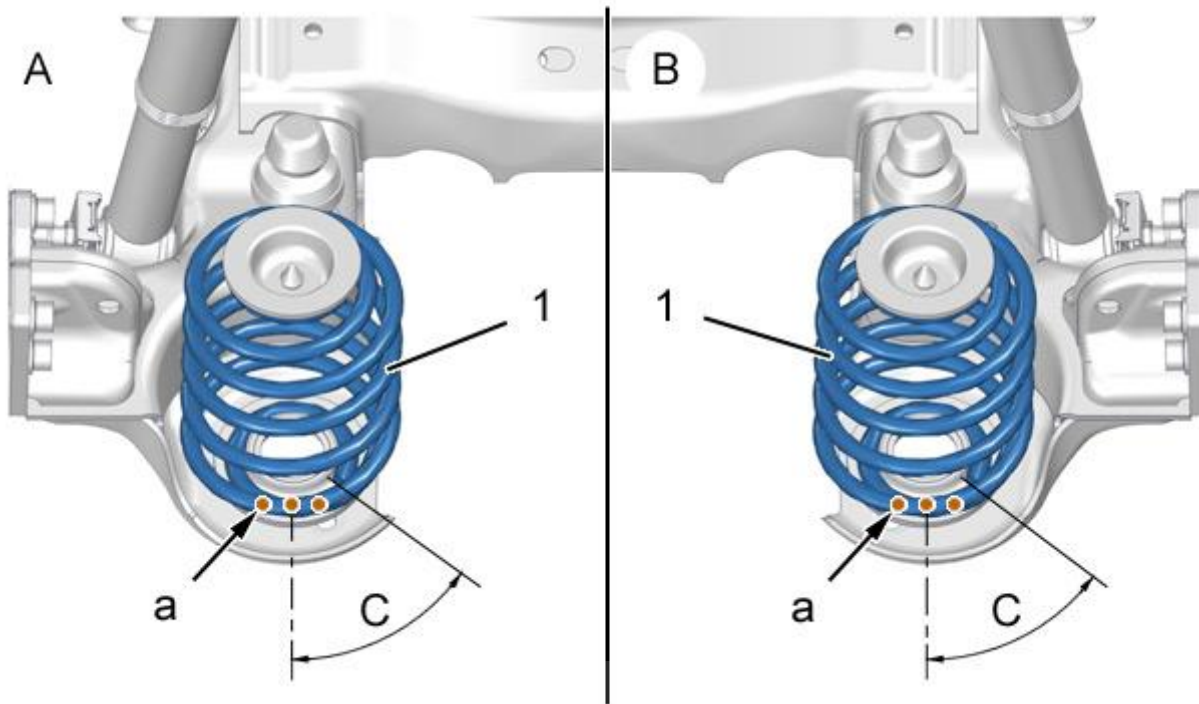

شکل: B3BG0JLD

دیجیتال خودرو  
شرکت دیجیتال خودرو سامانه (مسئولیت محدود)

در سمت چپ نقطه "A"

در سمت راست نقطه "B"

نکته: فنر بسته شده بر روی اکسل عقب متقارن نیست. مقایسه کنید.

احتیاط: موقعیت علامت رنگی بر روی قسمت انتهایی به سمت عقب خودرو قرار دهید (در نقطه a).

احتیاط: کنترل کنید که زاویه بین خط مرکزی "C" و انتهای حلقه پایینی فنر بین ۵۵ تا ۸۰ درجه باشد.

چرخ عقب را ببندید.

خودرو را از روی جک پائین آورید و روی زمین قرار دهید.