

سیم کشی گیربکس اتوماتیک: باز کردن - نصب مجدد



توجه، این دستورالعمل شامل یک یا چند هشدار است



هشدار

- جهت جلوگیری از آسیب رسیدن به سیستمها، قبل از انجام هر گونه تعمیرات، دستورالعمل‌های ایمنی و تمیزی و توصیه‌های حرفه‌ای را رعایت نمایید:
- (به 23A، گیربکس اتوماتیک، گیربکس اتوماتیک: احتیاط‌های لازم برای انجام تعمیرات رجوع کنید).
- (به خودرو: احتیاط‌های لازم برای انجام تعمیرات رجوع کنید).



هشدار



قبل از هرگونه عملیات بر روی خودروی مجهز به سیستم Stop & Start، حتماً دستورالعمل‌های ایمنی را رعایت کنید (به خودرو: احتیاط‌های لازم برای انجام تعمیرات رجوع کنید).

تذکر:

به اتصال‌های فلزی واحد کنترل الکترونیکی دست نزنید - تخلیه الکتریسته ساکن می‌تواند به موتورهای محرک درام آسیب برساند.



باز کردن

۱. آماده سازی برای باز کردن

- خودرو را روی جک بالا بردن دو ستون قرار دهید (به خودرو: بکسل کردن و بالا بردن رجوع کنید).
- قطعات زیر را باز کنید:
- باتری (به باتری: باز کردن - نصب مجدد رجوع کنید).
- سینی باتری (به سینی باتری: باز کردن - نصب مجدد رجوع کنید).
- چرخ جلو سمت چپ (به چرخ: باز کردن - نصب مجدد رجوع کنید).
- قسمت جلویی شلگیر جلو (به صفحه محافظه چرخ جلو: باز کردن - نصب مجدد رجوع کنید).
- سینی زیر موتور.

۲. مرحله باز کردن قطعه مورد نظر

تذکر:

کانکتورها دارای سیستم قفل هستند.



توجه



عدم رعایت دستورالعمل زیر باعث آسیب رسیدن به کانکتور می‌شود. شرکت دیجیتال خودرو سامانه (مسئولیت محدود)

کانکتور دنده ۳

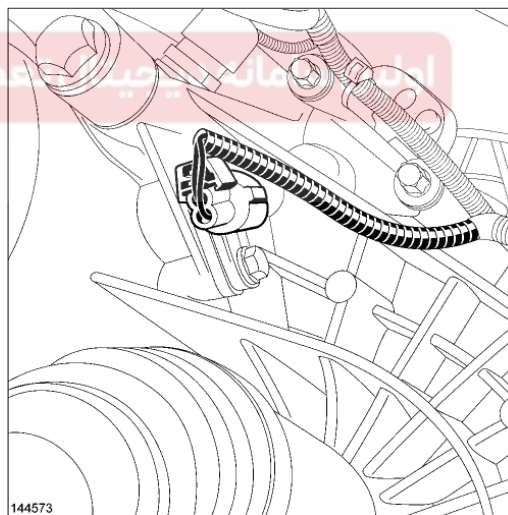

144573

کانکتور دنده ۵

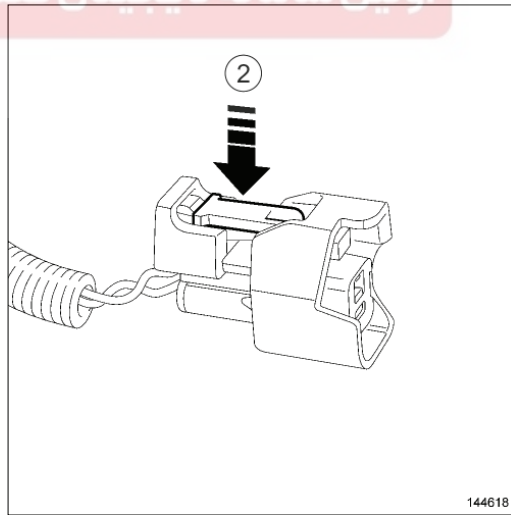
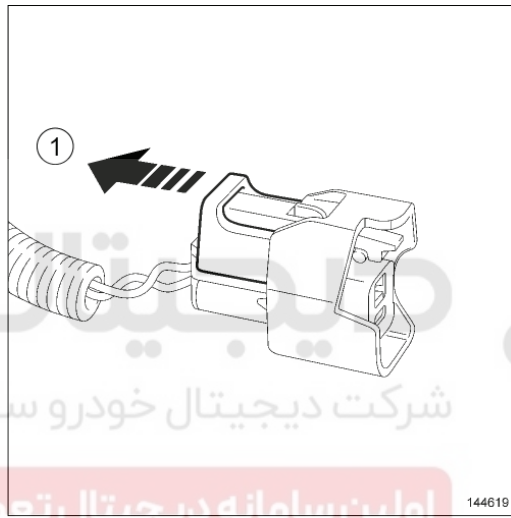
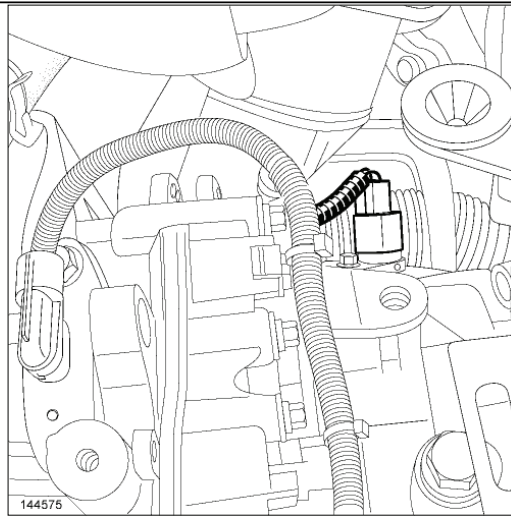

- کانکتورهای حسگر دور موتور دنده سه و چهار را به روش زیر باز کنید:
- سیستم قفل کانکتور (1) را آزاد کنید.
- زبانه (2) را فشار دهید و کانکتور را بیرون بکشید.

دیجیتال خودرو
 شرکت دیجیتال خودرو سامانه (مسئولیت محدود)
 اولین سامانه دیجیتال تعمیرکاران خودرو در ایران



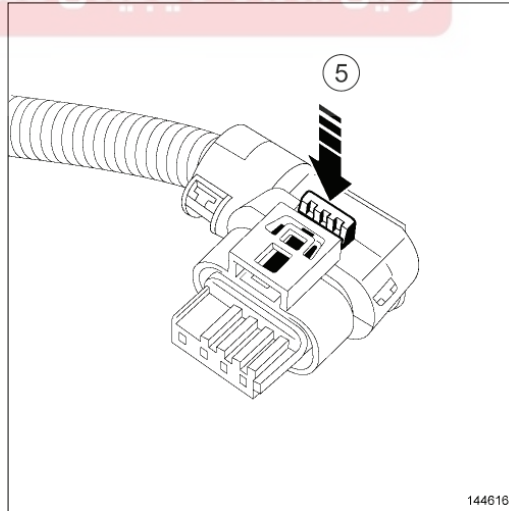
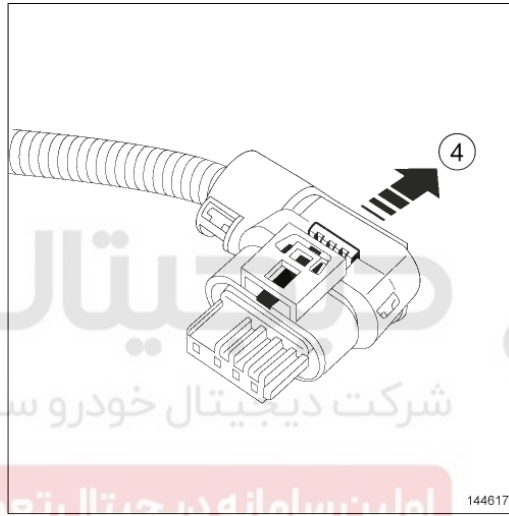
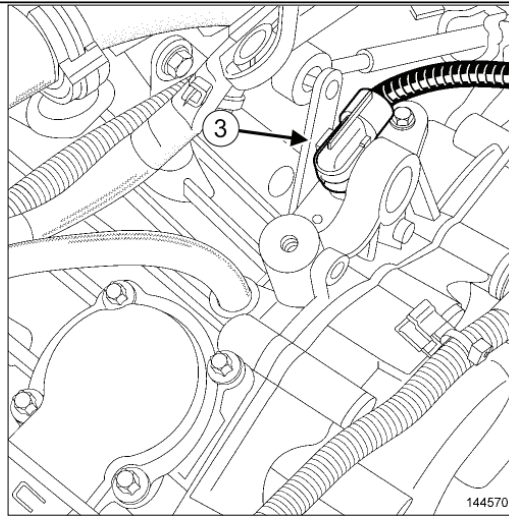

- کانکتور حسگر موقعیت دنده (۳) را جدا کنید، برای این منظور:
- سیستم قفل کانکتور (۴) را آزاد کنید.
- زبانه (۵) را فشار دهید و کانکتور را بیرون بکشید.
- کانکتور موتور فعال کننده کلاچ بالایی

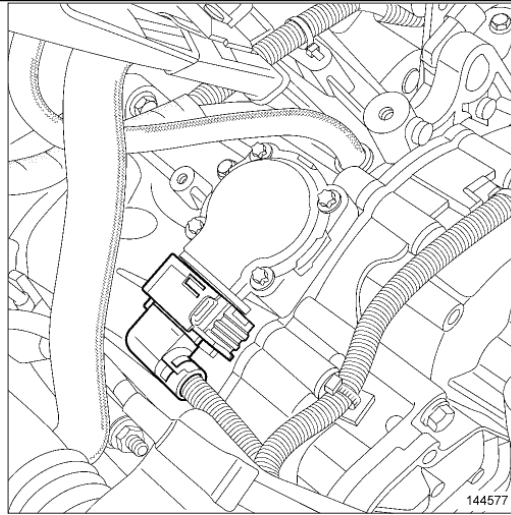

کانکتور موتور فعال کننده کلاچ پایینی

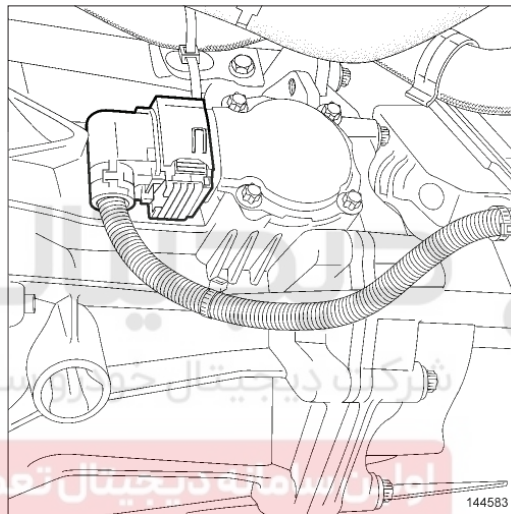

خودرو

شرکت دیجیتال خودرو سامانه (مسئولیت محدود)

اولین سامانه دیجیتال تعمیرکاران خودرو در ایران

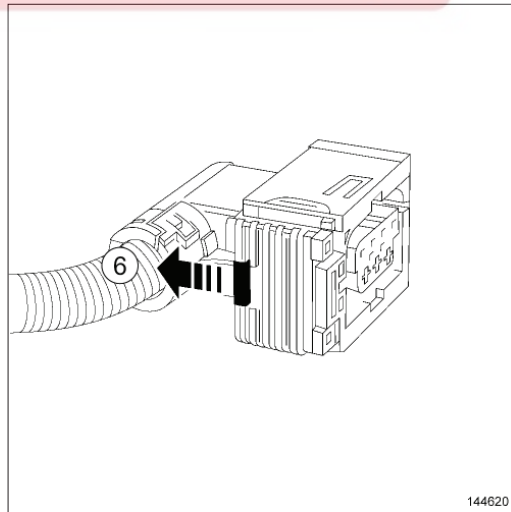

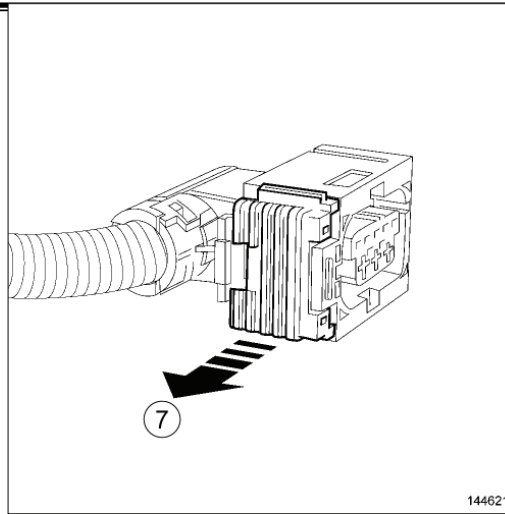

- کانکتور موتور فعال کننده کلاچ بالایی و پایینی را به روش زیر جدا کنید:
- سیستم قفل کانکتور (۶) را آزاد کنید،
- زبانه (۷) را بکشید.

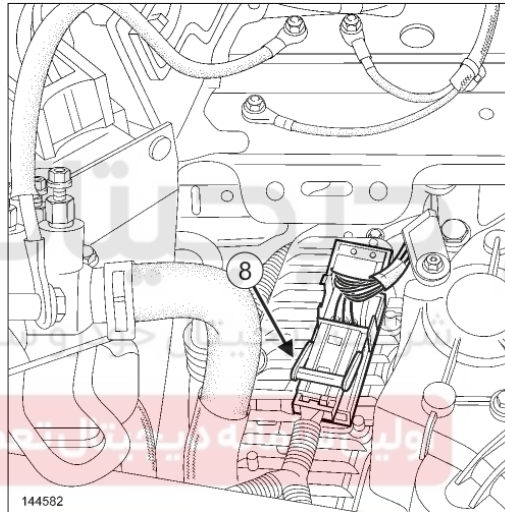

- کانکتورهای (۸) واحد کنترل الکترونیکی گیربکس را جدا کنید.
- دسته سیم گیربکس اتوماتیک را آزاد کنید.
- دسته سیم گیربکس اتوماتیک را جدا کنید.

نصب مجدد

۱. مرحله آماده سازی برای نصب مجدد

بست‌های آسیب دیده را حتماً تعویض کنید.

۲. مرحله نصب قطعه مورد نظر

تذکر:

برای اجتناب از جابه‌جایی کانکتورها، ترتیب صحیح مراحل را رعایت کنید.



- کانکتورهای زیر را وصل کنید:
 - موتور فعال کننده کلاچ پایینی،
 - موتور فعال کننده کلاچ بالایی،
 - حسگر موقعیت دنده،
 - حسگرهای دور موتور گیربکس اتوماتیک،
 - واحد کنترل الکترونیکی گیربکس اتوماتیک.

تذکر:

دسته سیم گیربکس اتوماتیک را در محل خود قرار دهید و مراقب باشید بست‌ها در نقاط نصب قرار داده شوند.



۳. عملیات پایانی

- عملیات را در جهت عکس بازکردن انجام دهید.