

اندازه گیری: فشار کمپرس موتور

اخطار: رعایت نکات ایمنی و نظافت ضروری است.

۱- ابزار:

- کمپرس سنج موتور (ابزار عمومی)
- دستگاه عیب یاب

۲- بازکردن:

- اتصالات باتری را جدا کنید.
- در پوش کویل را باز کنید.

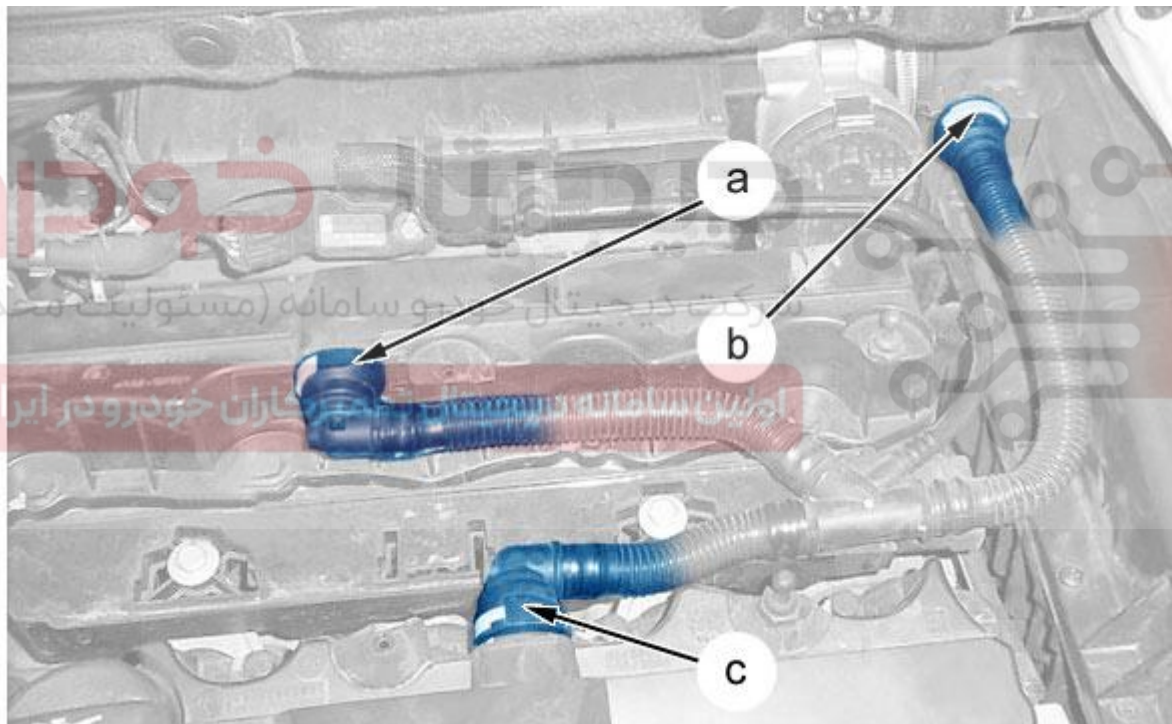

لوله های برگشت بخار روغن را جدا کنید (در محل "a", "b", "c").
لوله های برگشت بخار روغن کنار بگذارید.

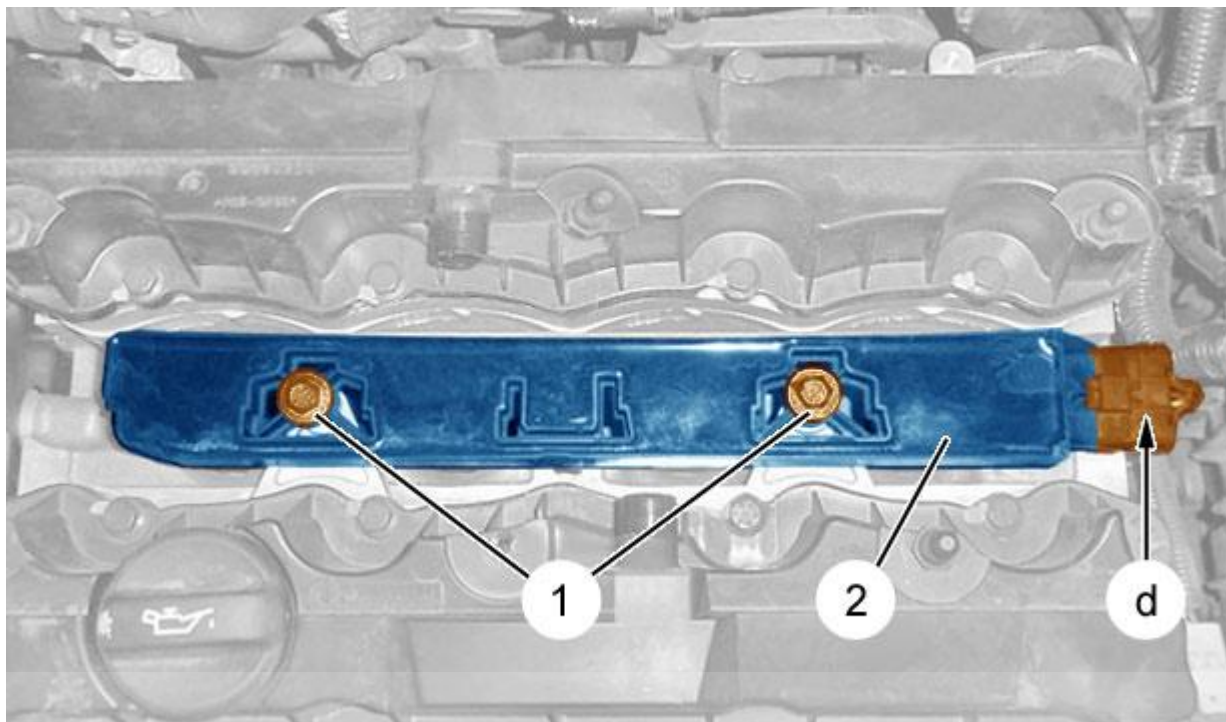

دیجیتال خودرو

شرکت دیجیتال خودرو سامانه (مسئولیت محدود)

اولین سامانه دیجیتال تعمیرکاران خودرو در ایران

شکل : B1IG00ZD

کانکتور را جدا کنید (در محل "d").

باز کنید :

- پیچ های (1)
- مجموعه کوئل (2)

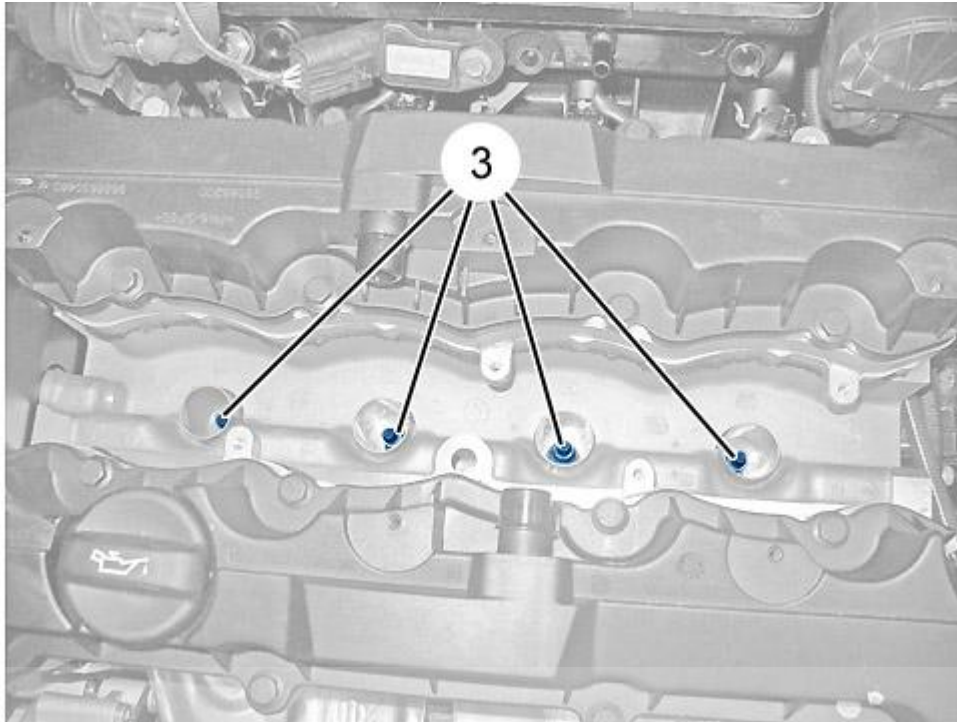

دیجیتال خودرو

شرکت دیجیتال خودرو سامانه (مسئولیت محدود)

اولین سامانه دیجیتال تعمیرکاران خودرو در ایران

نکته: برای 10 ثانیه استارت بزنیید تا سیلندر ها از هر نوع سیال موجود در آن تخلیه گردد.

شکل : B1IG010D

شمع های موتور (3) را باز کنید.

اتصالات باتری متصل کنید .

۳- اندازه گیری:

نکته: مقدار شارژ باتری را بررسی کنید.

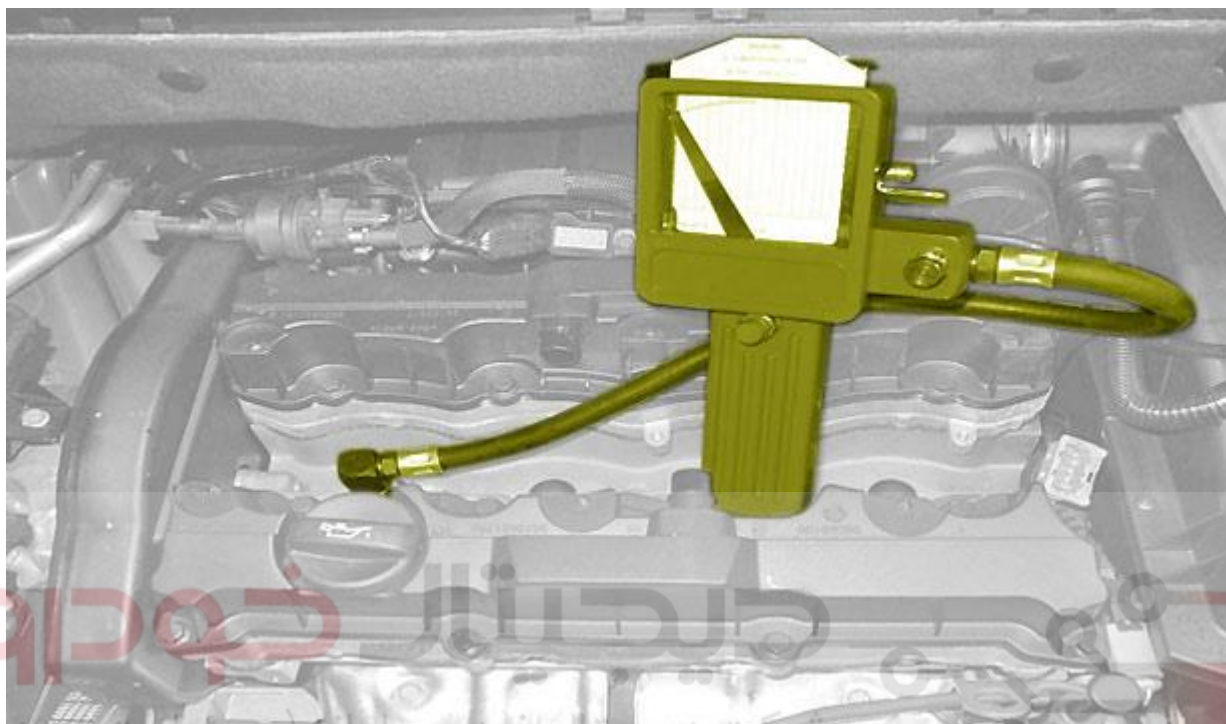

شرکت دیجیتال خودرو سامانه (مستوفیک محدود)

شکل: B1BM177D

اولین سامانه دیجیتال تعمیرکاران خودرو در ایران

احتیاط: برای عملیات زیر 2 اوپراتور لازم است.

کمپرس سنج (ابزار عمومی) را روی سیلندر 1 شماره قرار داده و محکم نگهدارید.

استارت موتور را برای 10 ثانیه فعال کنید.

کمپرس سنج (ابزار عمومی) را از روی سیلندر 1 باز کنید.

روش یکسان برای سیلندر های شماره 2، 3 شماره و شماره 4 انجام دهید.

نکته: اختلاف فشار کمپرس مابین دو سیلندر نباید بیشتر از 5 bar باشد.

احتیاط: اگر اختلاف قابل ملاحظه مابین مقادیر اندازه گیری شده وجود دارد، علت عیب بررسی کنید.

۴- بستن :



احتیاط : گشتاور سفت کردن مجاز را رعایت کنید .
 اتصالات باتری را جدا کنید .
 ببندید :

- شمع های موتور (3)
- مجموعه کوپل (2)
- پیچ های (1)

کانکتور را جا بزنید (در محل "d").

لوله های برگشت بخار روغن را جا بزنید (در محل "a", "b", "c").
 در پوش کوپل را ببندید .

احتیاط : عملیات مورد نیاز را بعد از اتصال مجدد باتری انجام دهید. (مسئولیت محدود)

اتصالات باتری را متصل کنید .

نکته : با استفاده از دستگاه عیب یاب ، عیوب ثبت شده در کنترل یونیت مدیریت موتور را پاک کنید .

لیست ابزار الکتریکی

شکل	شرح	کد اختصاصی	ردیف
	DIAGBOX	۲۴۸۰۳۰۶۱	۱