

## فصل ۱۱: سیستم اگزوز

## ۱-۱۱ خلاصه

• توجه: مجموعه سیستم اگزوز باید از زیر بدنه خودرو فاصله کافی داشته باشد تا از گرم شدن کف خودرو و آسیب رسیدن به سرنشینان خودداری شود. هنگام بررسی و تعویض سیستم اگزوز، کنترل کنید که سیستم اگزوز از کلیه مکان‌های زیر خودرو فاصله کافی داشته باشد تا به عایق‌بندی و مواد تزئینی آسیبی نرسد. کل سیستم اگزوز، سطح خارجی آن و درپوش بدنه عقب را از لحاظ شکستگی، خرابی یا شل بودن یا تغییر مکان، و نشست گاز به بدنه عقب یا اتاق کنترل کنید. هرگونه اشکال باید بلافاصله برطرف شود. ساختمان دقیق سیستم اگزوز بستگی به نوع خودرو دارد. باید از ساختمان خودرو آگاه باشید.

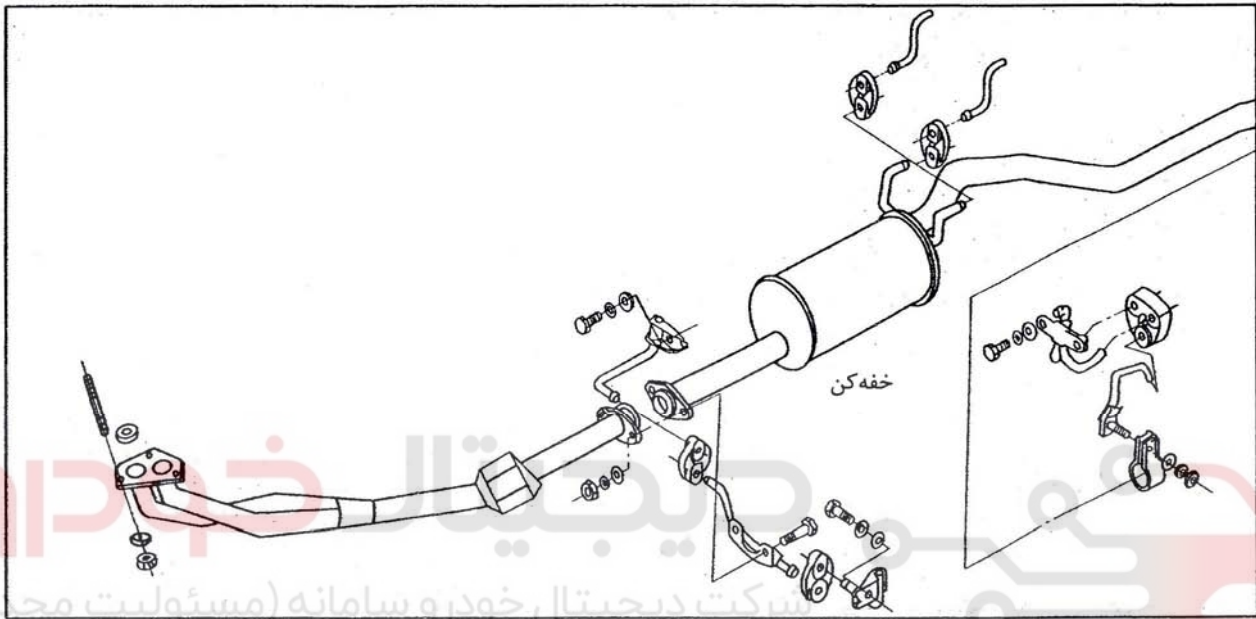

شکل ۱-۱۱: نمودار سیستم اگزوز اتومبیل تعمیرکاران خودرو در ایران

## ۲-۱۱ تعمیر در خودرو

معمولاً علت ضربه یا نوسان یا صدای سیستم خودرو این است که قطعات آن از مرکزیت خارج شده‌اند. هنگام تنظیم سیستم اگزوز، کلیه پیچ و مهره‌ها را شل کنید تا همه قطعات ابتدا تراز شوند و سپس کلیه پیچ و مهره‌ها را از جلو به عقب سفت کنید. مواردی که باید بازرسی شوند:

۱. کنترل کنید اتصال شل یا خراب نباشد، به‌ویژه اگر نشستی وجود دارد.
۲. کنترل کنید که بست و لاستیک خراب نشده باشد.
۳. درپوش عایق‌بندی گرمای کاربراتور را از لحاظ خرابی کنترل کنید. کنترل کنید که گودی به موقعیت فعال‌کننده گسترش نیافته باشد. در صورت خرابی بلافاصله تعویض کنید.
۴. کنترل کنید که آیا گودی یا ترک وجود دارد یا خیر.