

گردگیر محور انتقال قدرت جلو سمت چپ، طرف گیربکس: باز کردن - نصب مجدد



توجه، این دستورالعمل شامل یک یا چند هشدار است



ابزار مخصوص مورد نیاز	
24302001	انبر بست پلوس (CLIC)
24302006	انبر مخصوص برای بست گردگیر محور انتقال قدرت.

	قطعاتی که حتماً باید تعویض شوند:
	گردگیر محور انتقال قدرت جلو سمت چپ، طرف گیربکس.
	خار فزنی محور انتقال قدرت جلو طرف گیربکس

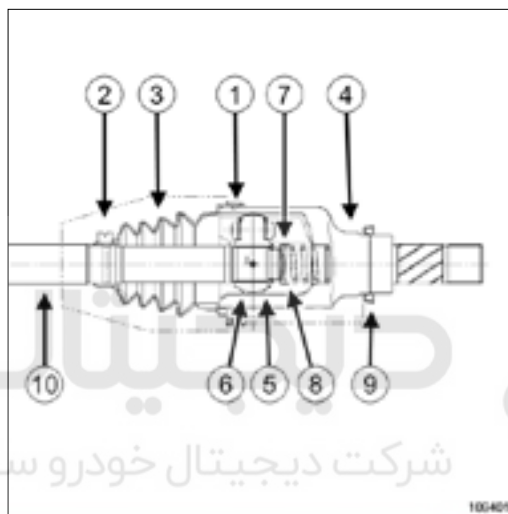

شرکت دیجیتال خودرو سامانه (مسئولیت محدود)

اولین سامانه دیجیتال تعمیرکاران خودرو در ایران

- (۱) بست بزرگ
- (۲) بست کوچک
- (۳) گردگیر محور انتقال قدرت
- (۴) سر پلوس
- (۵) خار فزنی
- (۶) سه شاخ
- (۷) کلاهی فزنی
- (۸) فزنی
- (۹) کاسه نم
- (۱۰) محور انتقال قدرت

هشدار

برای این عملیات از دستکش ضد آب (نوع نیتریل) استفاده کنید.

باز کردن

۱. آماده سازی برای باز کردن

خودرو را روی جک بالا برد دو ستون قرار دهید (به خودیو: بکسل کردن و بالا بردن رجوع کنید).

قطعات زیر را باز کنید:

پیچ‌های سینی محافظ زیر موتور،

سینی محافظ زیر موتور.

روغن گیربکس را تخلیه کنید (به روغن گیربکس معمولی: تخلیه - پر کردن) یا (به روغن گیربکس اتوماتیک: تخلیه - پر کردن رجوع کنید).

قطعات زیر را باز کنید:

چرخ جلو سمت چپ (به چرخ: باز کردن - نصب مجدد رجوع کنید).

محور انتقال قدرت چرخ جلو سمت چپ (به 29A، محور انتقال قدرت چرخ جلو سمت چپ: باز کردن - نصب مجدد رجوع کنید).

کاسه نم خروجی دیفرانسیل سمت چپ را باز کنید (به کاسه نم خروجی دیفرانسیل: باز کردن - نصب مجدد رجوع کنید).

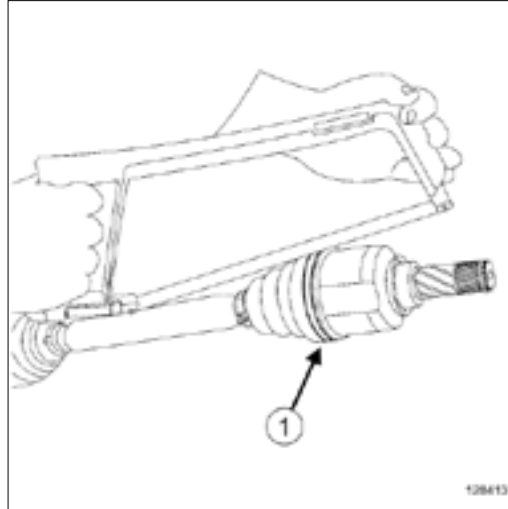

اولین سامانه دیجیتال تعمیرکاران خودرو در ایران

بست بزرگ (۱) و بست کوچک (۲) را با استفاده از سیم چین یا اره ببرید و مراقب باشید به سر پلوس و محور انتقال قدرت آسیب نرسانید. گردگیر محور انتقال قدرت را برای آزاد کردن سر پلوس به عقب فشار دهید.

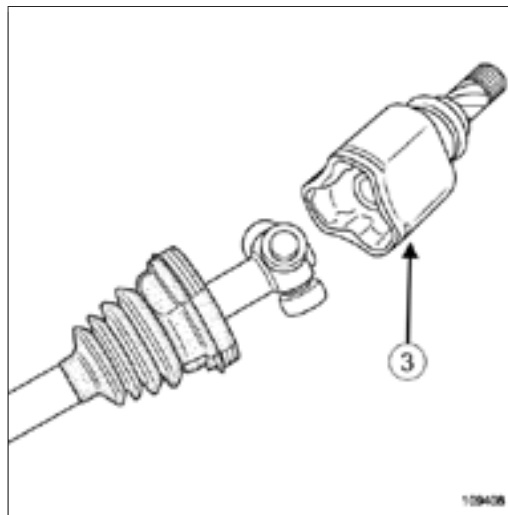

سر پلوس (۳) را باز کنید. تذکر:

با توجه به اینکه سر پلوس دارای زیانه بازدارنده نیست، می‌تواند بدون وارد کردن قدرت زیاد باز شود، غلتک‌ها را از نگهدارنده های خود جدا نکنید زیرا این غلتک‌ها و خارهای نگهدارنده آنها جفت یکدیگرند و هرگز نباید جابه‌جا شوند.

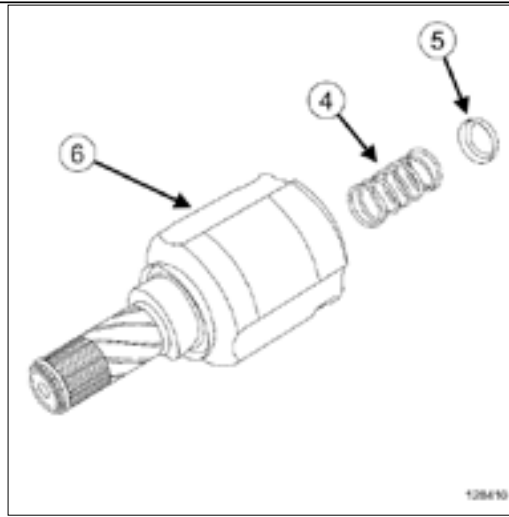

فتر (۴) و کلاهک فتر (۵) را از سر پلوس (۶) باز کنید.
گریس داخل سر پلوس را تا حد ممکن خالی کنید.

تذکر:

هرگز برای تمیز کردن گریس از تیتز استفاده نکنید.



دیجیتال خودرو
شرکت دیجیتال خودرو سامانه (مسئولیت محدود)
اولین سال دیجیتال تعمیرکاران خودرو در ایران



خار فتری (۸) را با استفاده از خار باز کن بردارید.

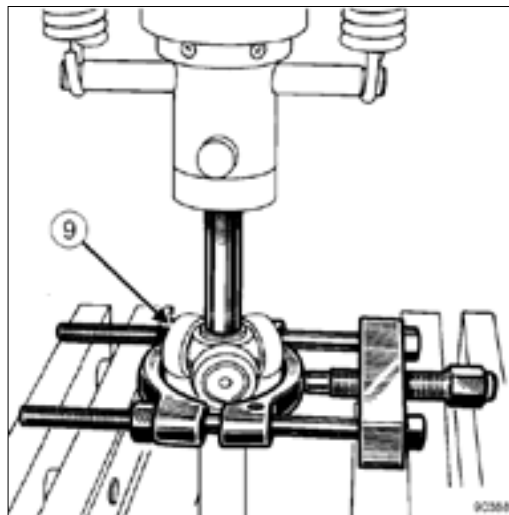

تذکر:

قبل از باز کردن سه شاخ موقعیت آنرا علامت گذاری کنید.

سه شاخ (۹) را با استفاده از دستگاه پرس و ابزار جداکننده باز کنید.

قطعات زیر را باز کنید:

گردگیر از محور انتقال قدرت،
فنز و کلاهیک فنز.

نصب مجدد

۱. مرحله آماده سازی برای نصب مجدد

- ⚠️ قطعاتی که حتماً باید تعویض شوند: گردگیر محور انتقال قدرت جلو سمت چپ، طرف گریکس
 - ⚠️ قطعاتی که حتماً باید تعویض شوند: واشر قفلی محور انتقال قدرت جلو طرف گریکس
- قطعات زیر را حتماً تعویض کنید:
کلاهیک فنز،
فنز،
بست بزرگ،
بست کوچک،
محور انتقال قدرت، سه شاخ و سر پولس را با دستگاه شستشوی قطعات تمیز کنید.

۲. مرحله نصب قطعه مورد نظر



دیجیتال خودرو
شرکت دیجیتال خودرو سامانه (مسئولیت محدود)



بست کوچک (۱۰) را روی محور انتقال قدرت ببندید.
برای نصب آسان تر گردگیر، محور انتقال قدرت را با گریسی که همراه گردگیر عرضه شده است کمی گریسکاری کنید.

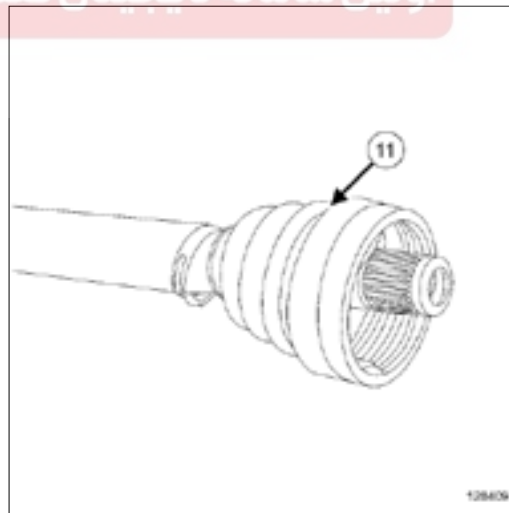

گردگیر (۱۱) را روی محور انتقال قدرت نصب کنید.
لبه گردگیر را داخل شیار محور انتقال قدرت قرار دهید.

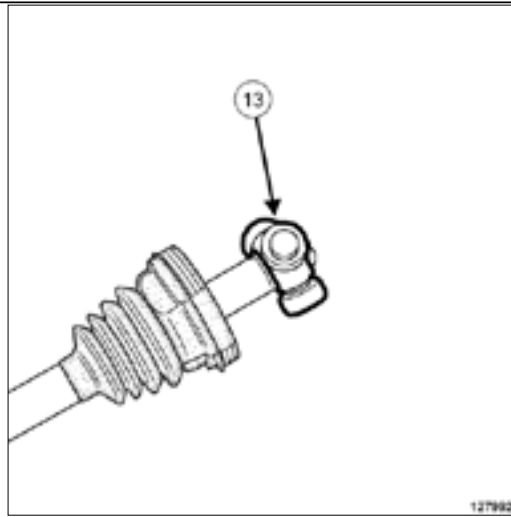

سه شاخ را در محل علامت گذاری شده به هنگام باز کردن (۱۳) نصب کنید.



دیجیتال خودرو
 شرکت دیجیتال خودرو سامانه (مسئولیت محدود)
 اولین سامانه دیجیتال تعمیرکاران خودرو در ایران



با استفاده از انبر مخصوص یک خار فتری نو (۱۴) نصب کنید.

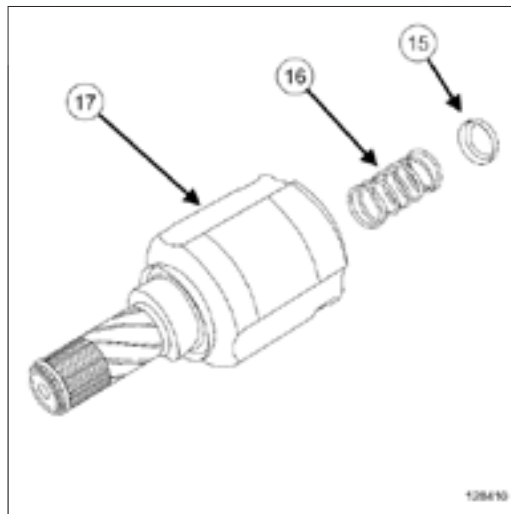

قطعات زیر را نصب کنید:

کلاهک (۱۵) روی فتر (۱۶).

فتر مجهز به کلاهک داخل سر پلوس (۱۷).

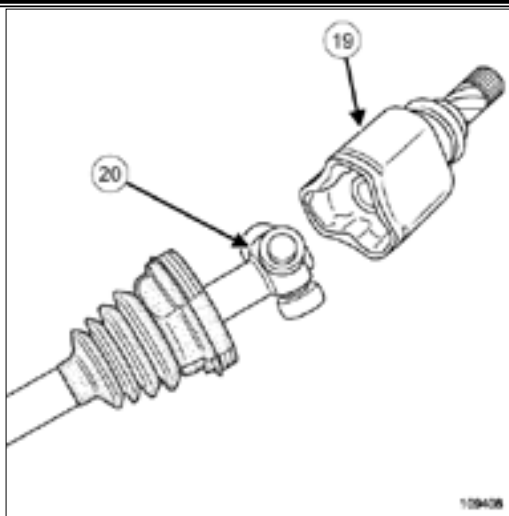

گریس را بین گردگیر و سر پلوس تقسیم کنید.
 سر پلوس (۱۹) را روی سه شاخ (۲۰) نصب کنید.
 لبه گردگیر را داخل شیار سر پلوس قرار دهید.

تذکر:
 بررسی کنید گردگیر به شکل صحیح داخل شیار محور انتقال قدرت جا گرفته است.



یک میله سر گرد را بین گردگیر و سر پلوس وارد کنید تا هوای موجود در داخل گردگیر به طور یکنواخت توزیع شود.
 بست کوچک را روی گردگیر محور انتقال قدرت نصب کنید.
 بست بزرگ را روی گردگیر محور انتقال قدرت نصب کنید.



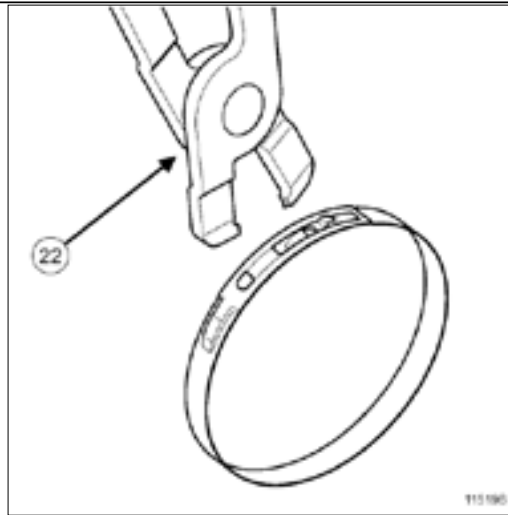

بست‌های فشاری را با استفاده از ابزار انبر مخصوص بست فشاری برای محور انتقال قدرت با گردگیر ارتجاعي (24302001) (۲۱) و بست‌های دارای برجستگی انتهایی را با استفاده از ابزار انبر مخصوص برای بست گردگیر محور انتقال قدرت (24302006) (۲۲) محکم کنید.

۳. عملیات پایانی

کاسه مُد نو خروجی دیفرانسیل سمت چپ را نصب کنید (به کاسه مُد خروجی دیفرانسیل: باز کردن - نصب مجدد رجوع کنید).
قطعات زیر را نصب کنید:

محور انتقال قدرت چرخ جلو سمت چپ (به 29A، محور انتقال قدرت چرخ جلو سمت چپ: باز کردن - نصب مجدد رجوع کنید).

چرخ جلو سمت چپ (به چرخ: باز کردن - نصب مجدد رجوع کنید).

گیربکس را با روغن پر کنید (به روغن گیربکس معمولی: تخلیه - پر کردن) یا (به روغن گیربکس اتوماتیک: تخلیه - پر کردن رجوع کنید).
سینی محافظ زیر موتور را نصب کنید.

دیجیتال خودرو

شرکت دیجیتال خودرو سامانه (مسئولیت محدود)

اولین سامانه دیجیتال تعمیرکاران خودرو در ایران

