

## باز و بست: کفشک های ترمز عقب

### ۱. تجهیز

تجهیزات:

- پرس پدال
- گیره های سیلندر چرخ
- انبر باز و بست فنر کفشک ترمز

### ۲. اقدامات اولیه

خودرو را توسط جک بالا ببرید و مقید کنید.  
گردگیر دسته دنده را از کنسول وسط جدا کنید.  
باز کنید:

- قاب کنسول وسط
- پوشش اهرم ترمز دستی (بسته به تجهیزات)

دیجیتال خودرو

شرکت دیجیتال خودرو سامانه (مسئولیت محدود)

اولین سامانه دیجیتال تعمیرکاران خودرو در ایران

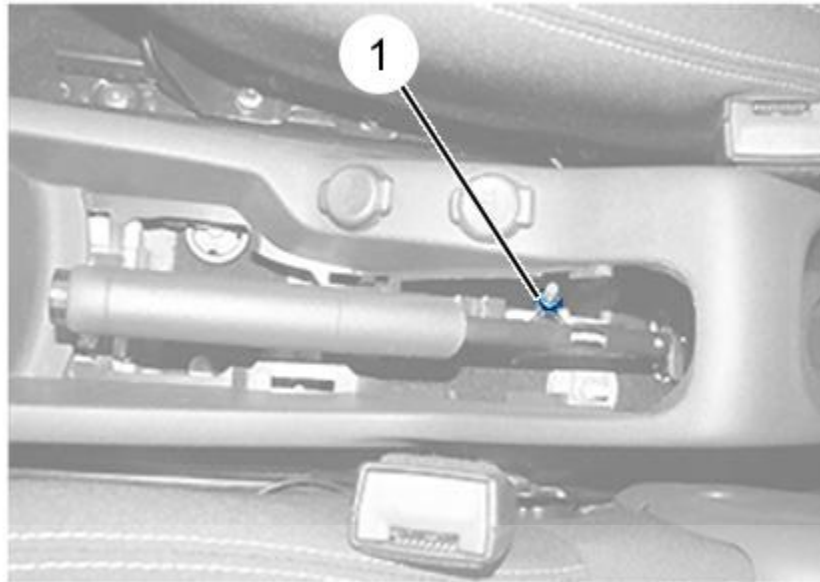

# دیجیتال خودرو

شکل : B3FG2A3D

شرکت دیجیتال خودرو سامانه (مسئولیت محدود)

اولین سامانه دیجیتال تعمیرکاران خودرو در ایران



باز کنید:

- اهرم ترمز دستی
- مهره (۱)

کاسه چرخ عقب را باز کنید.

**۳. باز کردن**

**۱,۳. کفشک های ترمز عقب**

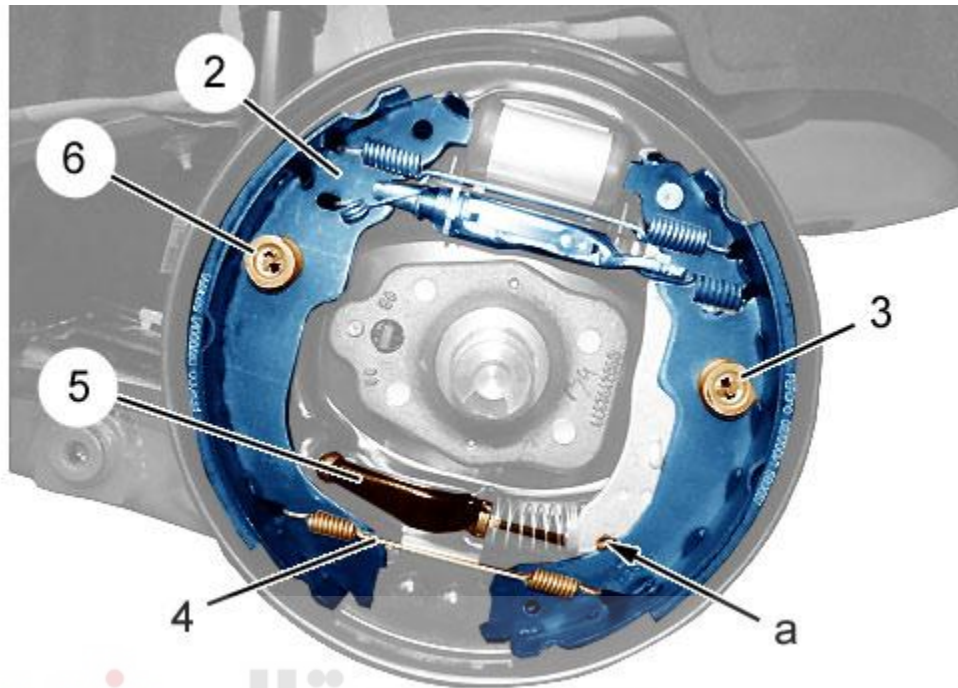

دیجیتال خودرو

شکل : B3FG2A4D

شرکت دیجیتال خودرو سامانه (مسئولیت محدود)

کابل ترمز دستی (۵) (در نقطه a) را جدا کنید.

باز کنید:

اولین سامانه دیجیتال تعمیرکاران خودرو در ایران

- فنر پایینی (۴) با استفاده از انبر باز و بست فنر های کفشک ترمز
- بست های (۳) و (۶)
- کفشک های ترمز عقب (۲) / مکانیزم رگلاژ اتومات / مجموعه فنر بالا

۲,۳. سیلندر چرخ

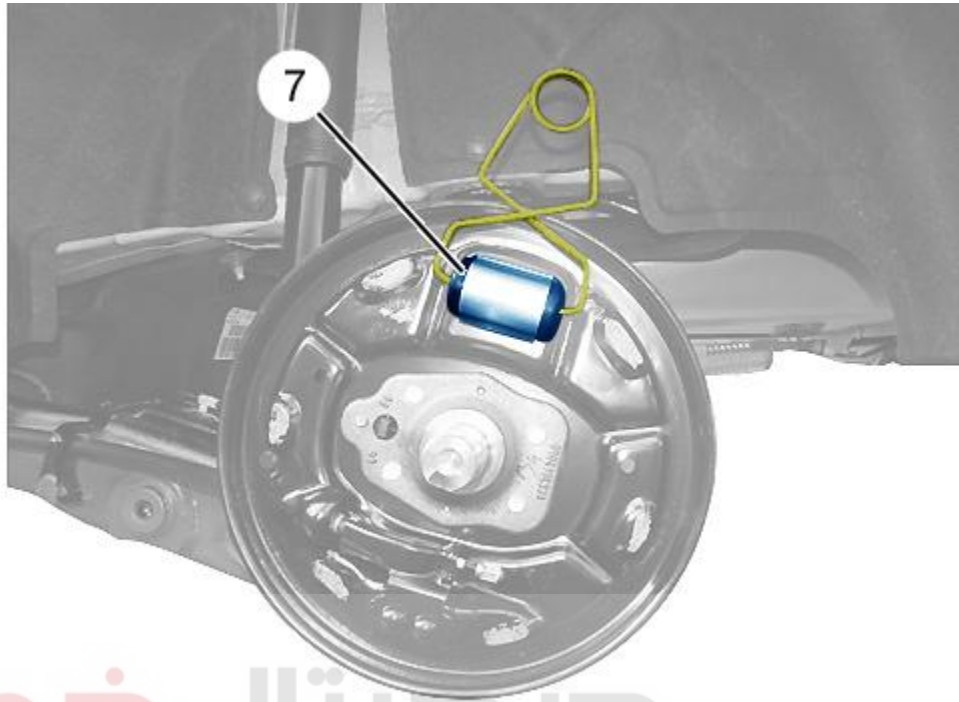

دیجیتال خودرو

شکل : B3FG2A5D

شرکت دیجیتال خودرو سامانه (مسئولیت محدود)

گیره را روی سیلندر چرخ (۷) قرار دهید.

دو پیچ هواگیری در همان سمت را باز کنید.

پرس پدال را روی پدال ترمز قرار دهید تا از جاری شدن روغن ترمز جلوگیری شود.

احتیاط: برای جریان یافتن روغن ترمز آمادگی داشته باشید.

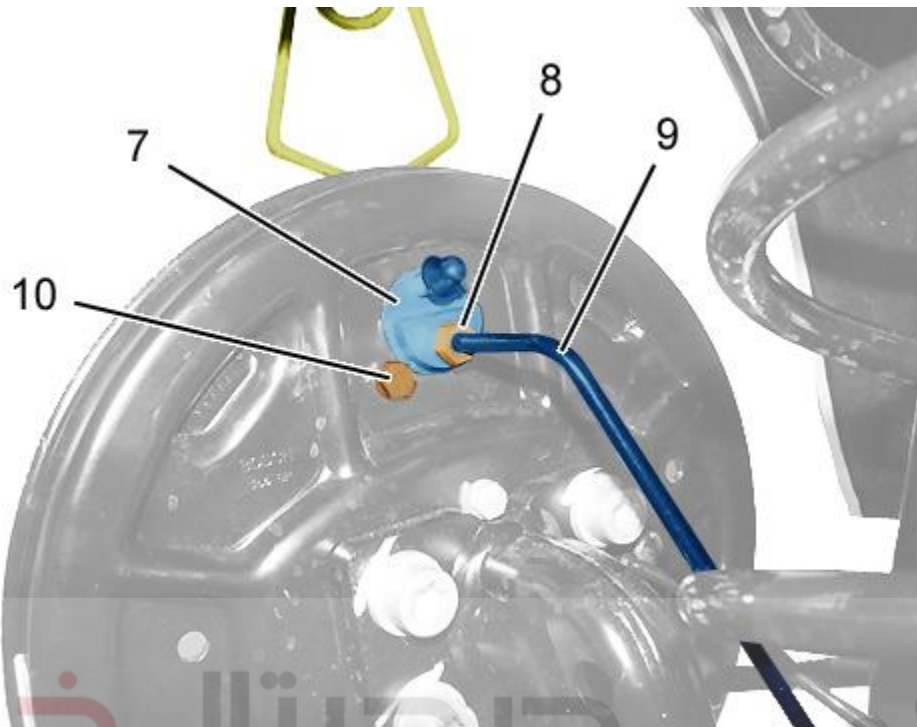

شکل : B3FG2A6D

شرکت دیجیتال خودرو سامانه (مسئولیت محدود)

نکته: با استفاده از درپوش های تمیز، مجاری باز شده را درپوش بزنید.

اولین سامانه دیجیتال تعمیرکاران خودرو در ایران

مهره (۸) را باز کنید.

اتصال (۹) را جدا کرده و کنار بگذارید.

باز کنید:

- پیچ (۱۰)
- سیلندر چرخ (۷)

#### ۴. تمیز کردن

مهم: از هوای فشرده برای تمیز کردن ترمزها استفاده نکنید.

#### ۱.۴. روش اول

دیسک ترمز و کالیپر ترمز را با استفاده از محصولات تمیز کردن ترمز تایید شده تمیز کنید.

صبر کنید تا خشک و تخلیه شود.

با دستمال کاغذی تمیز کنید.

### ۲,۴. روش دوم

از جمع کننده گرد و غبار مورد تایید سازنده استفاده کنید.  
بررسی و/یا تعویض کنید(در صورت لزوم):

- آب بند اطراف پیستون (/)
- شرایط محافظ های لاستیکی سیلندر چرخ
- میزان سایش کاسه چرخ

### ۵. بستن

احتیاط: هیچ اثری از روغن، گریس و هر نوع روانکاری نباید روی لنت ها یا کاسه چرخ ها وجود داشته باشد.

احتیاط: گشتاورهای اتصالات را رعایت کنید.

### ۱,۵. سیلندر چرخ

بستن:

- سیلندر چرخ (۷)
- پیچ (۱۰)

اتصال (۹) را متصل کنید.

مهره (۸) را سفت کنید.

پرس پدال را بردارید.

گیره را از سیلندر چرخ (۷) جدا کنید.

### ۲,۵. کفشک های ترمز چرخ

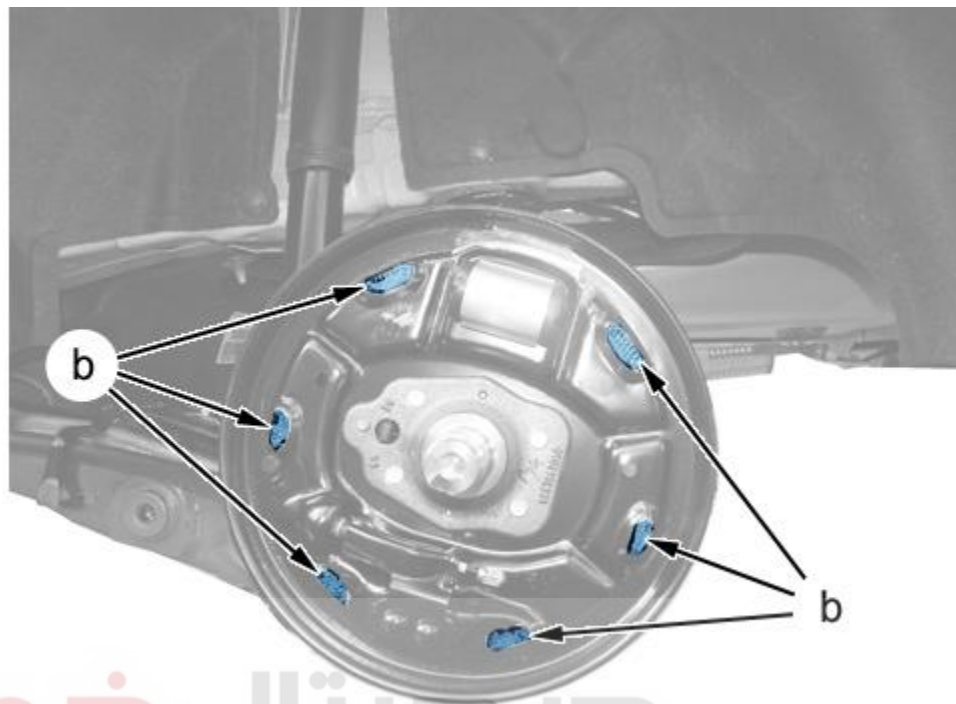

شکل : B3FG01XD

شرکت دیجیتال خودرو سامانه (مسئولیت محدود)

مقدار کمی گریس در ۶ نقطه ای (نقاط b) که کفشک ترمز با قاب ترمز در تماس می باشد آغشته نمائید.

ببندید:

اولین سامانه دیجیتال تعمیرکاران خودرو در ایران

- کفشک های ترمز عقب (۲)/ مکانیزم رگلاژ اتوماتیک / مجموعه فنر بالا
- بست های (۳) و (۴)
- فنر پایین (۴) با استفاده از انبر باز و بست فنرهای کفشک ترمز

کابل ترمز دستی (۵) (در نقطه a) را متصل کنید.

### ۶. اقدامات تکمیلی

- کفشک های ترمز عقب را ببندید.
- سیستم ترمز را هواگیری کنید.
- ترمز دستی را تنظیم کنید.
- مهره (۱) را سفت کنید.