

تسمه دینام - پولی سر میل لنگ: باز کردن - نصب مجدد



توجه، این دستورالعمل شامل یک یا چند هشدار است



قطعاتی که حتماً باید تعویض شوند:
پیچ‌های پولی سر میل لنگ
تسمه دینام
غلطک سفت کن تسمه دینام
غلطک هرزگرد تسمه دینام

هشدار

در طول عملیات از دستکش مقاوم در برابر بریدگی استفاده کنید.



توجه

برای جلوگیری از آسیب رسیدن به پولی سر میل لنگ، موتور را هنگامی که تسمه دینام باز شده است روشن نکنید.



برای محل قرارگیری اجزاء و مشخصات (گشتاور محکم کردن، قطعاتی که حتماً باید تعویض شوند، غیره) (به IIA، قسمت بالا و جلوی موتور، مجموعه تسمه دینام: نقشه جزئیات رجوع کنید).

باز کردن

۱. باز کردن تسمه دینام

۱. آماده سازی برای باز کردن

خودرو را روی جک بالا برد و دو ستون قرار دهید (به خودرو: بکسل کردن و بالا بردن رجوع کنید).
سینی زیر موتور را باز کنید.

دیجیتال خودرو

شرکت دیجیتال خودرو سامانه (مسئولیت محدود)

اولین سامانه دیجیتال تعمیرکاران خودرو در ایران

۲. مرحله باز کردن قطعه مورد نظر

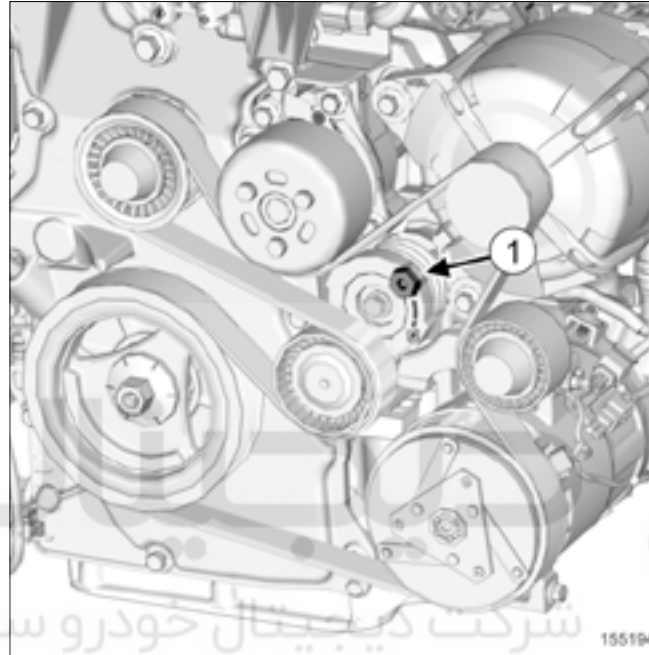

غلنک سفت کن خودکار (۱) را با استفاده از یک آچار ۱۶ میلیمتر باز کنید.

قطعات زیر را باز کنید (به 11A، قسمت بالا و جلوی موتور، مجموعه تسمه دینام، نقشه جزئیات رجوع کنید):

تسمه دینام،

پیچ‌های غلنک سفت‌کن،

غلنک سفت‌کن،

محافظ‌های غلنک‌های هرزگرد،

پیچ‌های غلنک‌های هرزگرد،

غلنک‌های هرزگرد.

۲. باز کردن پولی سر میل لنگ

۱. آماده سازی برای باز کردن

خودرو را روی جک بالا بردن دو ستون قرار دهید (به خودرو: بکسل کردن و بالا بردن رجوع کنید).

قطعات زیر را باز کنید:

سینی محافظ زیر موتور،

چرخ جلو سمت راست (به محفظه تویی چرخ جلو: نقشه جزئیات رجوع کنید)،

قسمت جلویی شلگیر (به محافظ‌های بیرونی جلوی بدنه: نقشه جزئیات رجوع کنید)،

تسمه دینام (به 11A، قسمت بالا و جلوی موتور، مجموعه تسمه دینام: نقشه جزئیات رجوع کنید).

خودرو

شرکت دیجیتال خودرو سامانه (مسئولیت محدود)

اولین سامانه دیجیتال تعمیرکاران خودرو در ایران

۲. مرحله باز کردن قطعه مورد نظر

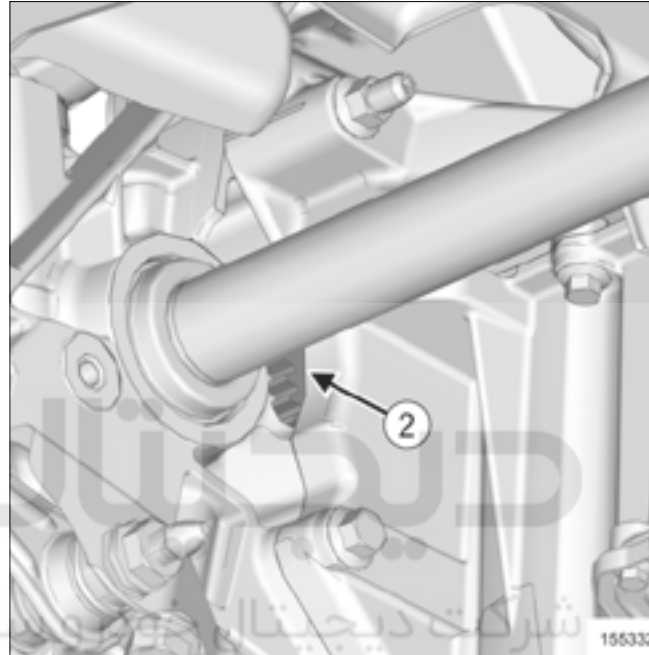

فلایویل را با استفاده از یک پیچ گوشتی در محل (۲) قفل کنید.

پیچ پولی سر میل لنگ را شل کنید (به 11A، قسمت بالا و جلوی موتور، مجموعه تسمه دینام، نقشه جذبات رجوع کنید).

اولین سامانه دیجیتال تعمیرکاران خودرو در ایران

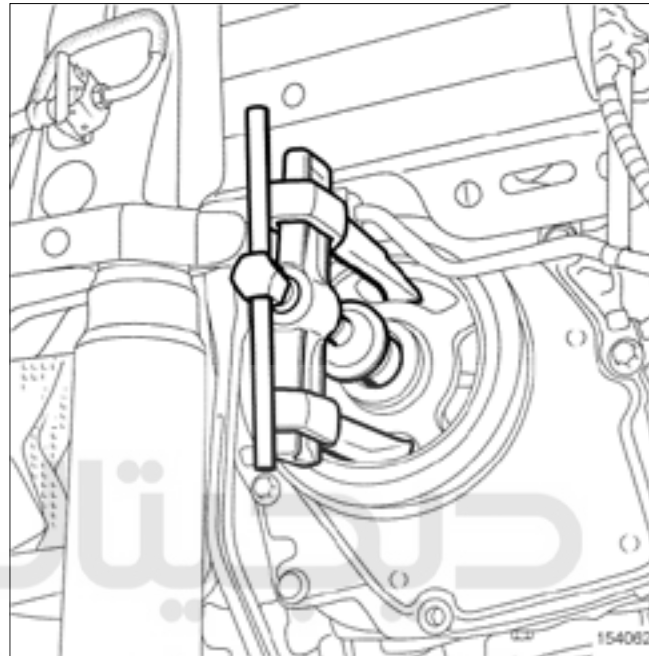

ابزار دوشاخه خارج کردن پولی را روی پولی سر میل لنگ نصب کنید.
پولی سر میل لنگ را جدا کنید.
ابزار دو شاخه خارج کردن پولی را باز کنید.
قطعات زیر را باز کنید (به 11A، قسمت بالا و جلوی موتور، مجموعه تسمه دینام: نقشه جزئیات رجوع کنید):
پیچ پولی سر میل لنگ،
پولی سر میل لنگ.

نصب مجدد

۱. نصب پولی سر میل لنگ

۱. مرحله آماده سازی برای نصب مجدد

قطعاتی که حتماً باید تعویض شوند:  پیچ‌های پولی سر میل لنگ 

توجه

برای جلوگیری از نشت مایع خنک کننده، اطمینان حاصل کنید واشرهای بین خنک کن و دو پایه آن به طور صحیح قرار گرفته‌اند.



در صورت استفاده از مجدد از پولی از سر میل لنگ، شیارهای V شکل پولی را با یک برس تمیز کنید.

دیجیتال خودرو

شرکت دیجیتال خودرو سامانه (مسئولیت محدود)

اولین سامانه دیجیتال تعمیرکاران خودرو در ایران

۲- مرحله نصب قطعه مورد نظر

پولی سر میل لنگ را نصب کنید (به 11A، قسمت بالا و جلوی موتو، مجموعه تسمه دینام: نقشه جزئیات رجوع کنید).
پولی سر میل لنگ را روی میل لنگ بچرخانید تا پولی داخل شیار میل لنگ قرار گیرد.
یک پیچ جدید روی پولی سر میل لنگ نصب کنید (به 11A، قسمت بالا و جلوی موتو، مجموعه تسمه دینام: نقشه جزئیات رجوع کنید).
فلایویل را با استفاده از یک پیچ گوشتی قفل کنید.
پیچ پولی سر میل لنگ را با گشتاور تعیین محکم کنید (به 11A، قسمت بالا و جلوی موتو، مجموعه تسمه دینام: نقشه جزئیات رجوع کنید).

تذکر:



برای این عملیات به دو نفر نیاز است.

عملیات را در جهت عکس بازکردن انجام دهید.

۲. نصب تسمه دینام

۱. مرحله آماده سازی برای نصب مجدد

قطعاتی که حتماً باید تعویض شوند:  تسمه دینام
قطعاتی که حتماً باید تعویض شوند:  غلتک سفت کن تسمه دینام
قطعاتی که حتماً باید تعویض شوند:  غلتک هرزگرد تسمه دینام
برای زدودن هر گونه آلودگی، دندانه های پولی میل لنگ را با استفاده از برس تمیز کنید.

۲- مرحله نصب قطعه مورد نظر

غلتک های هرزگرد نو را نصب کنید (به 11A، قسمت بالا و جلوی موتو، مجموعه تسمه دینام: نقشه جزئیات رجوع کنید).
پیچ های غلتک های هرزگرد را با گشتاور تعیین شده محکم کنید (به 11A، قسمت بالا و جلوی موتو، مجموعه تسمه دینام: نقشه جزئیات رجوع کنید).
قطعات زیر را نصب کنید (به 11A، قسمت بالا و جلوی موتو، مجموعه تسمه دینام: نقشه جزئیات رجوع کنید):
محافظ غلتک های هرزگرد،
غلتک سفت کن نو.

پیچ های غلتک سفت کن را با گشتاور تعیین شده محکم کنید (به 11A، قسمت بالا و جلوی موتو، مجموعه تسمه دینام: نقشه جزئیات رجوع کنید).
غلتک سفت کن را با استفاده از آچار ۱۶ میلیمتر در جهت عقربه ساعت بچرخانید.
تسمه دینام نو را نصب کنید (به 11A، قسمت بالا و جلوی موتو، مجموعه تسمه دینام: نقشه جزئیات رجوع کنید).
غلتک سفت کن را با استفاده از آچار ۱۶ میلیمتر به تدریج شل کنید.
میل لنگ را دو دور در جهت عقربه ساعت بچرخانید تا کشش تسمه بر روی تمامی پولی ها متعادل شود.
عملیات را در جهت عکس بازکردن انجام دهید.

دیجیتال خودرو
شرکت دیجیتال خودرو سامانه (مسئولیت محدود)

سامانه دیجیتال تعمیرکاران خودرو در ایران

مجموعه تسمه دینام: نقشه جزئیات

بخاری معمولی

دیجیتال خودرو

شرکت دیجیتال خودرو سامانه (مسئولیت محدود)

اولین سامانه دیجیتال تعمیرکاران خودرو در ایران



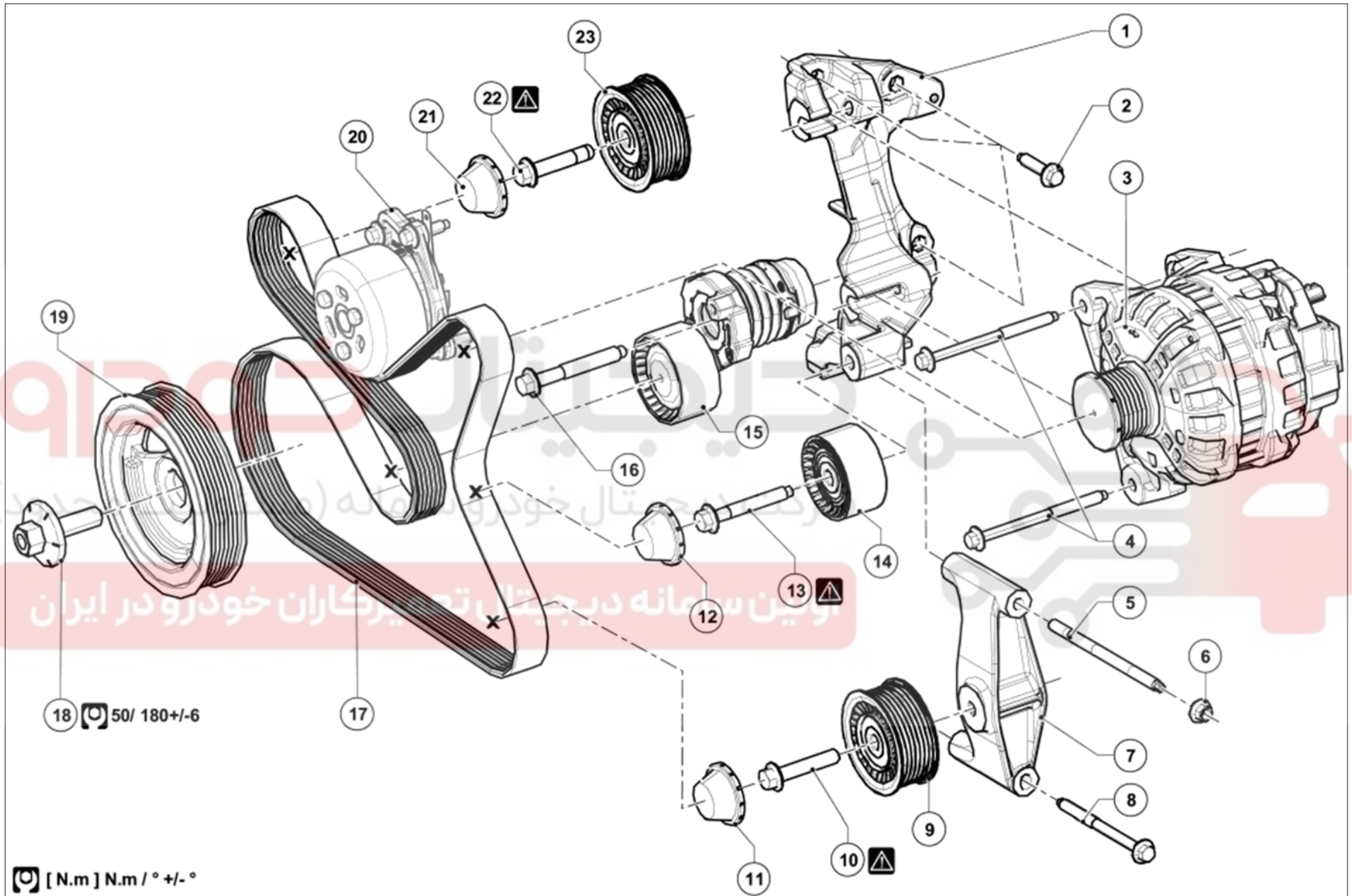

(به راهنمای نقشه: شرح رجوع کنید).

برای بستن قطعاتی که گشتاور محکم کردن مشخصی برای آنها تعیین نشده است، به جدول گشتاورهای استاندارد مراجعه کنید، (به گشتاور محکم کردن: اطلاعات کلی رجوع کنید).

اطلاعات	شرح	شماره
<u>(به پایه چند منظوره: باز کردن - نصب مجدد رجوع کنید)</u>	پایه چند منظوره	۱
	پیچ پایه نگهدارنده چندمنظوره	۲
<u>(به دینام: باز کردن - نصب مجدد رجوع کنید)</u>	دینام	۳
	پیچ‌های دینام	۴
	میله پایه نگهدارنده غلتک هرزگرد	۵
	مهره پایه نگهدارنده غلتک هرزگرد	۶
	پایه نگهدارنده غلتک هرزگرد	۷
	پیچ پایه نگهدارنده غلتک هرزگرد	۸
	غلتک هرزگرد	۹
زاویه محکم کردن: $60^{\circ} \pm 5^{\circ}$	پیچ غلتک هرزگرد	۱۰
	درپوش پیچ غلتک هرزگرد	۱۱
	درپوش پیچ غلتک هرزگرد	۱۲
زاویه محکم کردن: $60^{\circ} \pm 5^{\circ}$	پیچ غلتک هرزگرد	۱۳
	غلتک هرزگرد	۱۴
	غلتک سفت‌کن	۱۵
	پیچ غلتک سفت‌کن	۱۶
<u>(به تسمه دینام: باز کردن - نصب مجدد رجوع کنید)</u>	تسمه دینام	۱۷
<u>(به پولی سر میل‌لنگ: باز کردن - نصب مجدد رجوع کنید)</u> $50 \text{ N.m} \pm 5 \text{ N.m} \quad 180^{\circ} \pm 6^{\circ}$	پیچ پولی سر میل‌لنگ	۱۸
<u>(به پولی سر میل‌لنگ: باز کردن - نصب مجدد رجوع کنید)</u>	پولی سر میل‌لنگ	۱۹
<u>(به بلوک سیلندر: نقشه جزئیات رجوع کنید)</u>	پمپ آب	۲۰
	درپوش پیچ غلتک هرزگرد	۲۱
زاویه محکم کردن: $60^{\circ} \pm 5^{\circ}$	پیچ غلتک هرزگرد	۲۲
	غلتک هرزگرد	۲۳

سیستم تهویه مطبوع

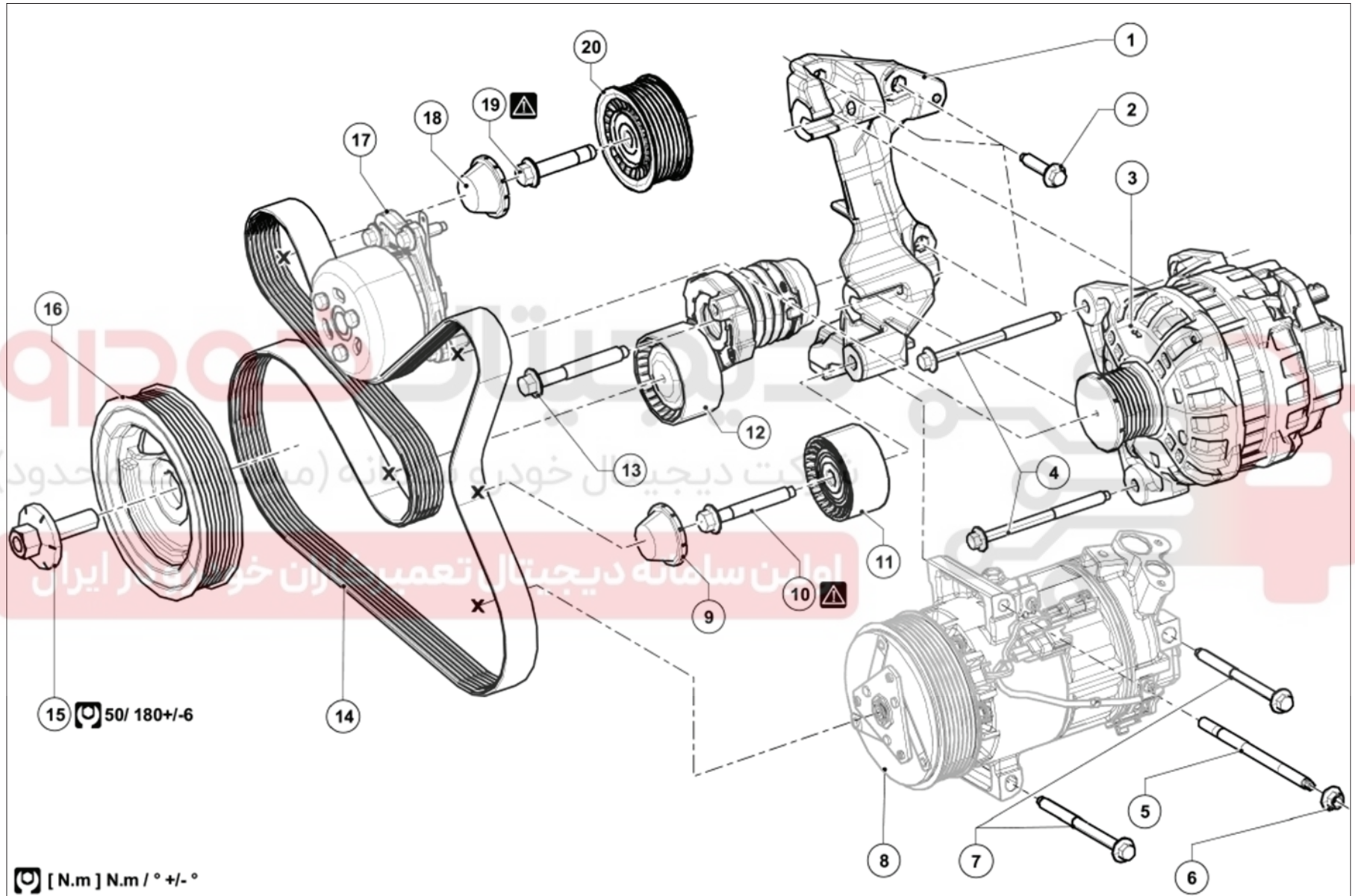

(به راهنمای نقشه: شرح رجوع کنید).

برای بستن قطعاتی که گشتاور محکم کردن مشخصی برای آنها تعیین نشده است، به جدول گشتاورهای استاندارد مراجعه کنید، (به گشتاور محکم کردن: اطلاعات کلی رجوع کنید).

شماره	شرح	اطلاعات
۱	پایه چند منظوره	<u>(به پایه چند منظوره: باز کردن - نصب مجدد رجوع کنید)</u>
۲	پیچ پایه چند منظوره	
۳	دینام	<u>(به دینام: باز کردن - نصب مجدد رجوع کنید)</u>
۴	پیچ‌های دینام	
۵	میله کمپرسور تهویه مطبوع	
۶	مهره کمپرسور تهویه مطبوع	
۷	پیچ‌های کمپرسور تهویه مطبوع	
۸	کمپرسور تهویه مطبوع	<u>(به کمپرسور: باز کردن - نصب مجدد رجوع کنید)</u>
۹	درپوش پیچ غلتک هرزگرد	
۱۰	پیچ غلتک هرزگرد	زاویه محکم کردن: $60^{\circ} \pm 5^{\circ}$
۱۱	غلتک هرزگرد	
۱۲	غلتک سفت‌کن	
۱۳	پیچ غلتک سفت‌کن	
۱۴	تسمه دینام	<u>(به تسمه دینام: باز کردن - نصب مجدد رجوع کنید)</u>
۱۵	پیچ پولی سر میل‌لنگ	<u>(به پولی سر میل‌لنگ: باز کردن - نصب مجدد رجوع کنید)</u> زاویه محکم کردن: $180^{\circ} \pm 6^{\circ}$ / $50 \text{ N.m} \pm 5 \text{ N.m}$
۱۶	پولی سر میل‌لنگ	<u>(به پولی سر میل‌لنگ: باز کردن - نصب مجدد رجوع کنید)</u>
۱۷	پمپ آب	<u>(به بلوک سیلندر: نقشه جزئیات رجوع کنید)</u>
۱۸	درپوش پیچ غلتک هرزگرد	
۱۹	پیچ غلتک هرزگرد	زاویه محکم کردن: $60^{\circ} \pm 5^{\circ}$
۲۰	غلتک هرزگرد	